

# MỤC LỤC

01	3	THÔNG TIN AN TOÀN
02	8	TỔNG QUAN SẢN PHẨM
03	9	SỬ DỤNG MÁY RỬA BÁT
	9	Đổ muối rửa bát vào bộ phận làm mềm nước
04	11	BẢO TRÌ VÀ VỆ SINH
	11	Chăm sóc bên ngoài
	11	Chăm sóc bên trong
	14	Chăm sóc máy rửa bát
	15	HƯỚNG DẪN LẮP ĐẶT
05	15	Kết nối nguồn điện
	16	Cấp và thoát nước
	17	Kết nối ống thoát nước
	18	Vị trí đặt thiết bị
	18	Lắp đặt tự do
	19	Lắp đặt âm tủ (dành cho model có thể lắp âm tủ)
06	24	HƯỚNG DẪN XỬ LÝ SỰ CỐ
07	28	SẮP XẾP BÁT ĐĨA VÀO NGĂN RỬA

## 💡 CHÚ Ý:

- Tham khảo phần về mẹo khắc phục sự cố sẽ giúp bạn tự giải quyết một số vấn đề thường gặp.
- Nếu bạn không thể tự giải quyết vấn đề, hãy nhờ đến sự giúp đỡ của kỹ thuật viên chuyên nghiệp.
- Nhà sản xuất, khi tuân thủ chính sách về liên tục phát triển và cập nhật sản phẩm, có thể thực hiện các sửa đổi mà không cần thông báo trước.
- Nếu bị mất hoặc bản hướng dẫn đã lỗi thời, bạn có thể nhận được hướng dẫn sử dụng mới từ nhà sản xuất hoặc nhà cung cấp có trách nhiệm cung ca.

# THÔNG TIN AN TOÀN

## **▲ CẢNH BÁO**

Khi sử dụng máy rửa bát, hãy làm theo các biện pháp đảm bảo an toàn được liệt kê bên dưới:

- Việc lắp đặt và sửa chữa chỉ có thể được thực hiện bởi kỹ thuật viên có trình độ chuyên môn
- Thiết bị này được thiết kế để được sử dụng trong gia đình và các ứng dụng tương tự như:
  - sử dụng tại khu vực bếp trong các cửa hàng, văn phòng và các môi trường làm việc khác;
  - trong các ngôi nhà tại trang trại;
  - sử dụng bởi khách hàng trong khách sạn, nhà nghỉ và các môi trường nhà ở khác;
  - sử dụng cho môi trường dịch vụ lưu trú bed and breakfast (B&B).
- Thiết bị này có thể được sử dụng bởi trẻ em từ 8 tuổi trở lên và những người bị suy giảm khả năng thể chất, giác quan hoặc tinh thần hoặc thiếu kinh nghiệm và kiến thức nếu họ đã được giám sát hoặc hướng dẫn về cách sử dụng thiết bị theo cách an toàn và hiểu các mối nguy hiểm bị có thể xảy ra.  
Trẻ em không được phép đùa nghịch với thiết bị.  
Trẻ em không được làm vệ sinh và bảo trì máy nếu không có sự giám sát. (Theo chuẩn EN60335-1)
- Thiết bị này không nhằm mục đích sử dụng cho những người (kể cả trẻ em) bị suy giảm khả năng thể chất, giác quan hoặc tinh thần, hoặc thiếu kinh nghiệm và kiến thức, trừ khi họ được người chịu trách nhiệm về sự an toàn của họ giám sát hoặc hướng dẫn sử dụng thiết bị. (Theo chuẩn IEC60335-1)

- Vật liệu đóng gói có thể nguy hiểm cho trẻ em! Trẻ em nên được giám sát để đảm bảo rằng chúng không đùa nghịch với thiết bị.
- Thiết bị này chỉ dành cho mục đích sử dụng tại gia đình và trong nhà.  
Để bảo vệ khỏi nguy cơ bị điện giật, không nhúng thiết bị, dây hoặc phích cắm vào nước hoặc chất lỏng khác.
- Hãy rút phích cắm trước khi vệ sinh và bảo trì thiết bị.  
Dùng khăn mềm thấm xà phòng nhẹ, sau đó dùng khăn khô lau lại.
- Nếu nối nguồn bị hỏng, cần phải được thay thế bởi nhà sản xuất hoặc đại lý dịch vụ của hãng hoặc người có trình độ tương tự để tránh nguy hiểm.

## Hướng dẫn nối đất

---

- Những thiết bị này phải được nối đất. Trong trường hợp xảy ra sự cố hoặc sự cố, việc nối đất sẽ làm giảm nguy cơ điện giật bằng cách tạo ra một đường đi của dòng điện có điện trở nhỏ nhất. Thiết bị này được trang bị phích cắm dây dẫn nối đất.
- Phích cắm phải được cắm vào ổ cắm thích hợp được lắp đặt và tiếp đất phù hợp với tất cả các quy định tại địa phương.
- Kết nối dây dẫn tiếp đất của thiết bị không đúng cách có thể dẫn đến nguy cơ điện giật.
- Tham khảo ý kiến thợ điện có trình độ chuyên môn hoặc đại diện dịch vụ nếu bạn nghi ngờ liệu thiết bị có được nối đất đúng cách hay không.

- Không chỉnh sửa phích cắm đi kèm với thiết bị nếu nó không vừa với ổ cắm.
- Nhờ thợ điện có chuyên môn lắp đặt ổ cắm phù hợp.
- Không lạm dụng, ngồi hoặc đứng trên cửa hoặc giá đựng bát đĩa của máy rửa bát.
- Không vận hành máy rửa bát của bạn trừ khi tất cả các tấm bao quanh được lắp đặt đúng vị trí.
- Mở cửa thật cẩn thận nếu máy rửa bát đang hoạt động, có nguy cơ phun nước ra ngoài.
- Không đặt bất kỳ vật nặng nào lên hoặc đứng lên cửa máy khi cửa đang mở. Điều này có thể khiến thiết bị nghiêng về phía trước.
- Khi xếp đồ dùng cần rửa:
  - 1) Xác định vị trí các vật sắc nhọn để chúng không có khả năng làm hỏng phần gioăng cửa máy.
  - 2) **Cảnh báo:** Dao và các đồ dùng khác có đầu nhọn phải được xếp vào ngăn với phần đầu nhọn hướng xuống dưới hoặc đặt ở vị trí nằm ngang.
- Một số chất tẩy rửa của máy rửa bát có tính kiềm mạnh. Chúng có thể cực kỳ nguy hiểm nếu nuốt phải.
- Tránh tiếp xúc với da và mắt và để trẻ em tránh xa máy rửa bát khi cửa đang mở.
- Kiểm tra để đảm bảo không còn cặn chất tẩy rửa sau khi hoàn thành chu trình rửa.
- Không rửa các vật dụng bằng nhựa trừ khi chúng được đánh dấu "an toàn cho máy rửa bát" hoặc tương đương.

- Đối với các đồ dùng nhựa không được đánh dấu như vậy, hãy kiểm tra các khuyến nghị của nhà sản xuất.
- Chỉ sử dụng chất tẩy rửa và chất rửa được khuyến nghị để sử dụng cho máy rửa bát tự động.
- Không bao giờ được sử dụng xà phòng, bột giặt hoặc nước rửa tay trong máy rửa bát của bạn.
- Không nên để cửa máy mở, vì điều này có thể làm tăng nguy cơ vấp ngã.
- Trong quá trình lắp đặt, không được uốn cong hoặc chèn ép dây nguồn quá mức gây nguy hiểm.
- Không chỉnh sửa bảng điều khiển.
- Thiết bị cần được kết nối với van nước chính bằng bộ ống mới. không nên tái sử dụng bộ ống cũ.
- Để tiết kiệm năng lượng, ở chế độ chờ, thiết bị sẽ tự động tắt sau 15 phút mà không cần bất kỳ sự tương tác nào của người dùng.
- Số lượng cài đặt chế độ rửa tối đa là 15.
- Áp suất nước đầu vào tối đa cho phép là 1MPa.
- Áp suất nước đầu vào tối thiểu cho phép là 0,04MPa.

## • Xử lý rác thải

---

- Để xử lý bao bì đóng gói và thiết bị, vui lòng đến trung tâm tái chế. Do đó, hãy cắt đứt dây cấp nguồn và đóng cửa máy khi thiết bị không còn sử dụng được.

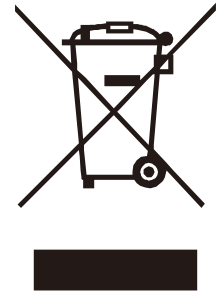

- Bao bì các tông được sản xuất từ giấy tái chế và nên được xử lý trong bộ thu gom giấy phế liệu để tái chế.
- Bằng cách đảm bảo sản phẩm này được xử lý đúng cách, bạn sẽ giúp ngăn ngừa những hậu quả tiêu cực có thể xảy ra đối với môi trường và sức khỏe con người mà nếu không thực hiện, có thể gây ra do việc xử lý chất thải không phù hợp của sản phẩm này.
- Để biết thêm thông tin chi tiết về việc tái chế sản phẩm này, vui lòng liên hệ với văn phòng thành phố địa phương và dịch vụ xử lý rác thải gia đình của bạn.
- **XỬ LÝ RÁC THẢI:** Không vứt bỏ sản phẩm này như rác thải đô thị chưa được phân loại. Cần thu gom riêng những chất thải đó để xử lý đặc biệt.

# TỔNG QUAN SẢN PHẨM

## ⓘ QUAN TRỌNG:

Để có được hiệu suất tốt nhất từ máy rửa bát của bạn, hãy đọc tất cả các hướng dẫn vận hành trước khi sử dụng lần đầu tiên.

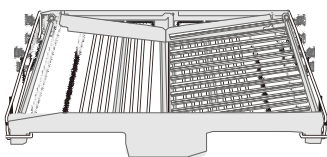
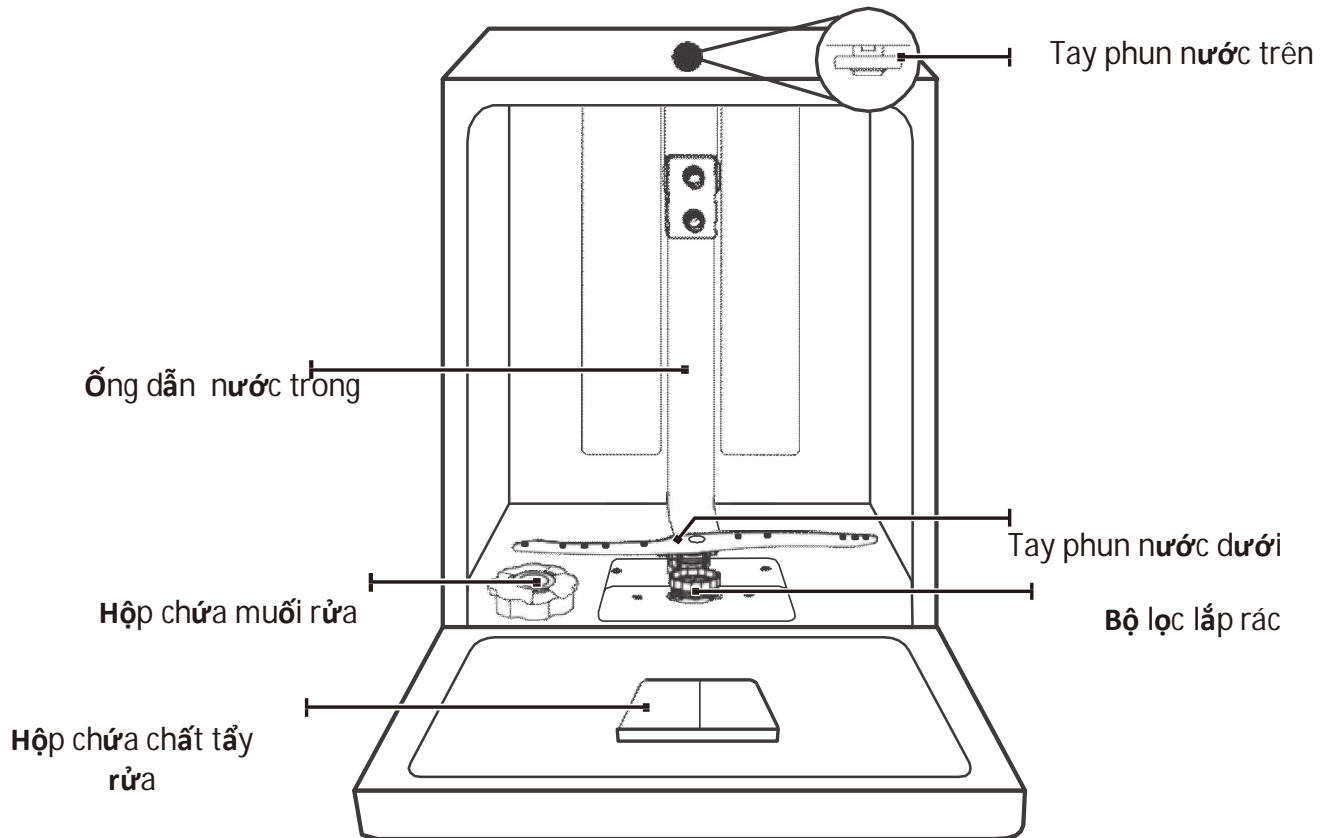

Giá để dụng cụ ăn

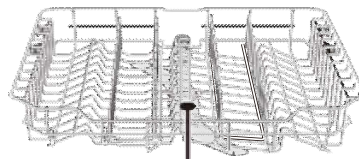

tay phun nước trên

Ngăn trên

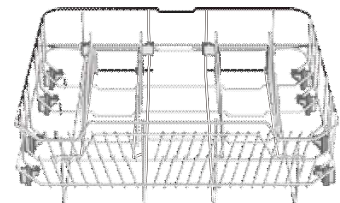

Ngăn dưới

## 💡 GHI CHÚ:

Hình ảnh chỉ để tham khảo, các model máy khác nhau có thể khác nhau. Vui lòng đối chiếu với model máy của bạn.

# SỬ DỤNG MÁY RỬA BÁT

Trước khi sử dụng máy rửa bát của bạn:

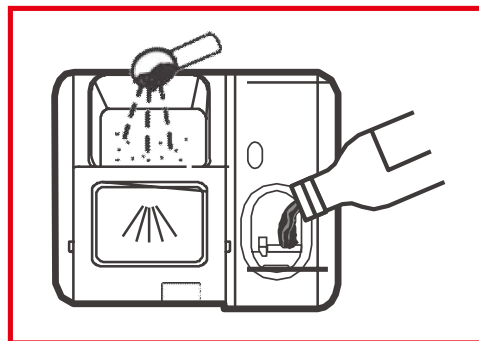
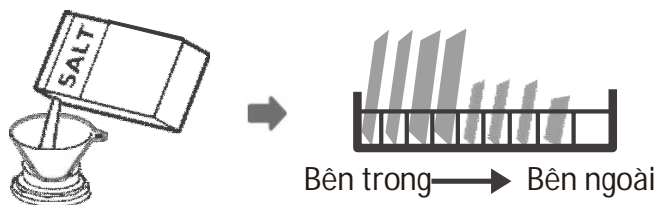

1. Thiết lập hệ thống làm mềm nước
2. Đổ muối rửa vào hệ thống làm mềm nước
3. Sắp xếp bát đĩa vào ngăn
4. Đổ đầy khoang chứa chất tẩy rửa



Vui lòng tham khảo phần 1 “Hệ thống làm mềm nước” của PHẦN II : Phiên bản hướng dẫn cho Thiết bị đặc biệt, nếu bạn cần cài đặt hệ thống làm mềm nước.

## Đổ muối rửa vào hệ thống làm mềm nước

### 💡 GHI CHÚ:

Nếu mẫu máy của bạn không có bất kỳ hệ thống làm mềm nước nào, bạn có thể bỏ qua phần này.

Luôn sử dụng loại muối rửa dành cho máy rửa bát.

Hộp đựng muối nằm bên dưới ngăn dưới và phải được đổ đầy như giải thích ở phần sau:

### ⚠ CẢNH BÁO

- Chỉ sử dụng muối được thiết kế đặc biệt chuyên dùng để sử dụng cho máy rửa bát! Mọi loại muối khác rửa không được sử dụng cho máy rửa bát, đặc biệt là muối ăn, sẽ làm hỏng hệ thống làm mềm nước. Trong trường hợp hư hại do sử dụng muối rửa không phù hợp, nhà sản xuất không chấp nhận bảo hành nào cũng như không chịu trách nhiệm về bất kỳ hư hại nào xảy ra.
- Chỉ đổ đầy muối rửa trước khi khởi một chu kỳ.  
Điều này sẽ ngăn chặn các hạt muối hoặc nước mặn có thể đã bị rơi vãi, đọng lại dưới phần đáy của máy trong bất kỳ thời gian nào và có thể gây ăn mòn.

Vui lòng làm theo các **bước dưới đây để đổ muối rửa** vào máy **rửa bát**:

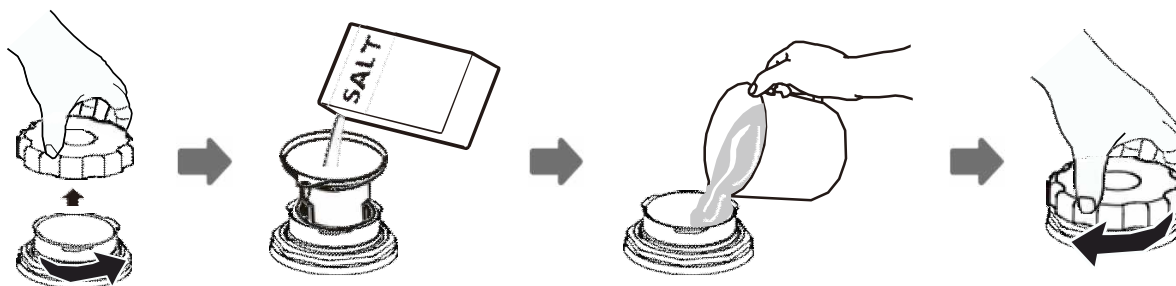

1. Tháo ngăn dưới và mở nắp hộp chứa.
2. Đặt phần dưới của phễu (nếu được đi kèm) vào miệng hộp và đổ khoảng 1,5kg muối rửa bát vào.
3. Đổ đầy nước vào hộp đựng muối đến giới hạn tối đa, một lượng nhỏ nước chảy ra từ hộp đựng muối là điều bình thường.
4. Sau khi đổ đầy hộp chứa, vặn chặt nắp lại.
5. Đèn cảnh báo muối rửa sẽ ngừng hoạt động sau khi hộp đựng muối đã được đổ đầy.
6. Ngay sau khi đổ đầy muối vào hộp đựng muối, nên khởi động chương trình rửa (Chúng tôi khuyên bạn nên sử dụng một chương trình rửa ngắn). Nếu không, hệ thống lọc, máy bơm hoặc các bộ phận quan trọng khác của máy có thể bị hỏng do nhiễm mặn. Vấn đề này sẽ không được bảo hành.

### 💡 GHI CHÚ:

- Hộp đựng muối chỉ được đổ đầy lại khi đèn cảnh báo muối rửa (  ) trên bảng điều khiển sáng lên. Tùy thuộc vào mức độ hòa tan của muối, đèn cảnh báo muối có thể vẫn sáng mặc dù hộp đựng muối đã được đổ đầy.  
Nếu không có đèn cảnh báo muối rửa trong bảng điều khiển (đối với một số Kiểu máy), bạn có thể ước tính thời điểm đổ muối vào hệ thống làm mềm nước bằng các chu kỳ mà máy rửa bát đã chạy.
- Nếu muối rửa bị tràn, hãy chạy chương trình ngâm hoặc rửa nhanh để loại bỏ muối.

# || BẢO TRÌ VÀ VỆ SINH

## • Chăm sóc bên ngoài

---

### Cửa máy và gioăng cửa

Thường xuyên lau chùi gioăng cửa bằng khăn ẩm mềm để loại bỏ cặn thức ăn.

Khi máy rửa bát đang được xếp đầy bát đĩa, cặn thức ăn và đồ uống có thể dính vào các cạnh của cửa máy rửa bát. Các bề mặt này nằm bên ngoài khoang rửa và không bị nước từ cánh tay phun rửa sạch. Mọi cặn bẩn cần được lau sạch trước khi đóng cửa máy.

### Bảng điều khiển

Nếu cần làm sạch, chỉ nên lau bảng điều khiển bằng khăn ẩm mềm.

#### CẢNH BÁO

- Tránh để nước thấm vào chốt khóa cửa và các linh kiện điện, không sử dụng bất kỳ loại chất tẩy rửa dạng xịt nào.
- Không bao giờ sử dụng chất tẩy rửa ăn mòn hoặc miếng cọ rửa trên bề mặt bên ngoài vì chúng có thể làm xước lớp sơn của sản phẩm. Một số loại khăn giấy cũng có thể làm xước hoặc để lại vết trên bề mặt.

## • Chăm sóc bên trong

---

### Hệ thống lọc

Hệ thống lọc tại phần đế của khoang rửa có thể ngăn các cặn bẩn thô trong chu trình rửa. Các mảnh vụn thô tích tụ lại có thể gây tắc các bộ lọc. Kiểm tra tình trạng của các bộ lọc thường xuyên và làm sạch chúng nếu cần thiết dưới vòi nước chảy. Làm theo các bước dưới đây để làm sạch các bộ lọc trong khoang rửa.

### GHI CHÚ:

Hình ảnh chỉ mang tính chất tham khảo, các mẫu khác nhau của hệ thống lọc và tay phun có thể có đặc điểm khác nhau.

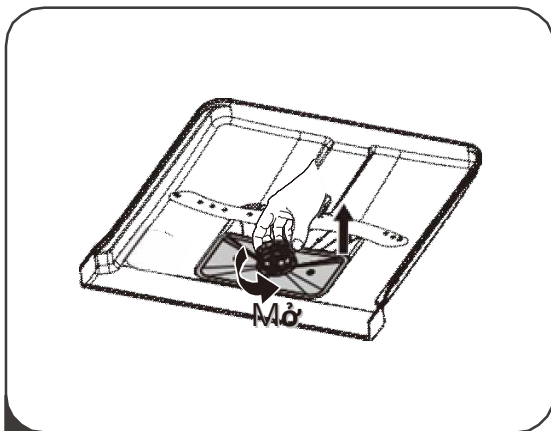

**1** Giữ bộ lọc thô và xoay ngược chiều kim đồng hồ để mở khóa. Nâng bộ lọc lên trên và tháo ra khỏi máy rửa bát.

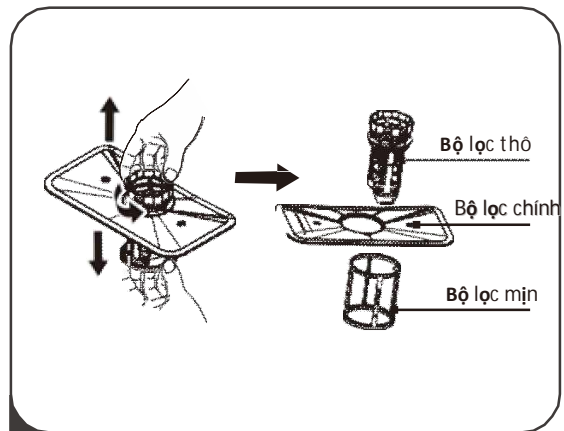

**2** Bộ lọc mịn có thể được tháo ra khỏi đáy của cụm bộ lọc. Bộ lọc thô có thể được tách ra khỏi bộ lọc chính bằng cách bóp nhẹ các mẫu ở trên cùng và kéo ra.

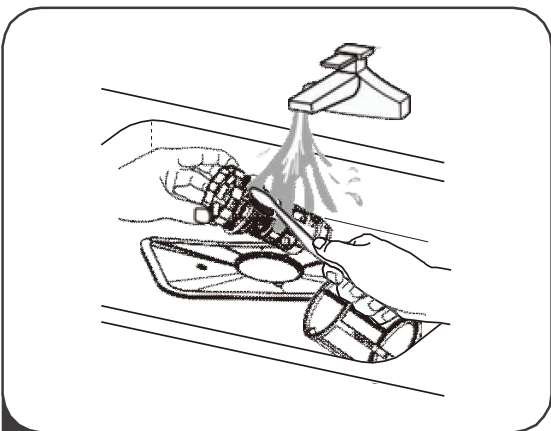

**3** Có thể làm sạch cặn thức ăn lớn hơn bằng cách rửa bộ lọc dưới vòi nước chảy. Để làm sạch kỹ lưỡng hơn, hãy sử dụng bàn chải mềm làm sạch.

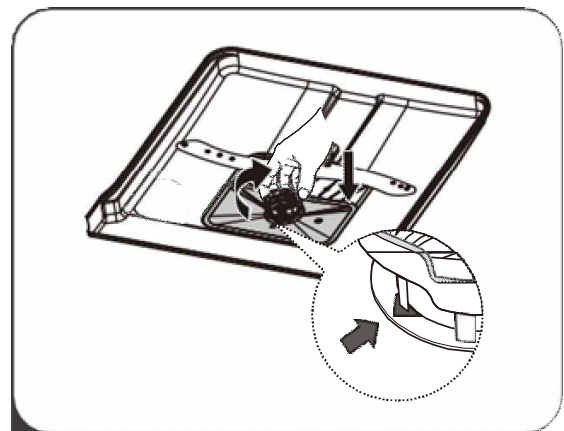

**4** Lắp ráp lại các bộ lọc theo thứ tự ngược lại của quá trình tháo rời, thay thế chèn bộ lọc và xoay theo chiều kim đồng hồ theo mũi tên đóng.

### **⚠ CẢNH BÁO**

- Không siết quá chặt các bộ lọc. Đặt các bộ lọc trở lại theo trình tự một cách an toàn, nếu không các mảnh vụn thô có thể xâm nhập vào hệ thống và gây tắc nghẽn.
- Không sử dụng máy rửa bát mà chưa được lắp bộ lọc. Việc thay thế bộ lọc không đúng cách có thể làm giảm hiệu suất hoạt động của thiết bị và làm hỏng bát đĩa và dụng cụ.

## Tay phun nước

Cần phải vệ sinh tay phun thường xuyên vì nước cứng hóa chất sẽ làm tắc ống phun và ổ trục của tay phun.

Để làm sạch tay phun, hãy làm theo hướng dẫn bên dưới:

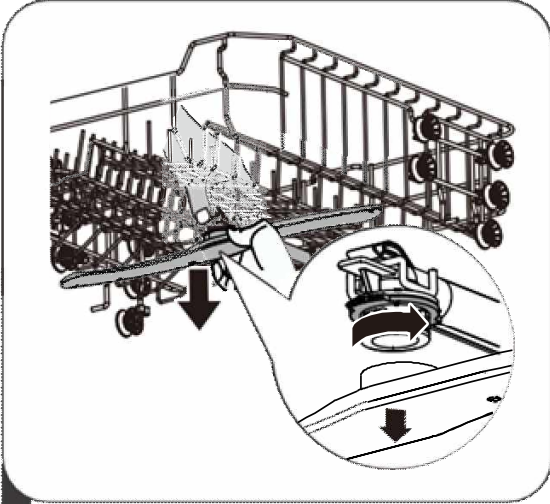

1 Để tháo tay phun phía trên, giữ đai ốc ở giữa và xoay cánh tay phun ngược chiều kim đồng hồ để tháo.

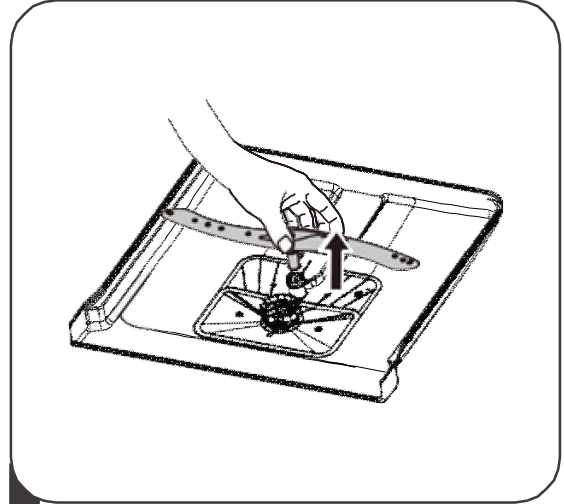

2 Để tháo tay phun phía dưới, hãy kéo tay phun lên trên.

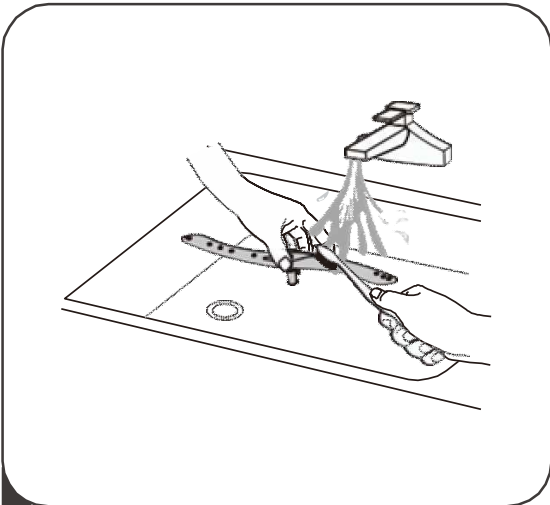

3 Rửa tay phun bằng xà phòng và nước ấm và dùng bàn chải mềm để làm sạch các lỗ phun. Lắp đặt lại chúng sau đã rửa kỹ.

# Chăm sóc Máy rửa bát

---

## Đề phòng đóng băng

Vui lòng thực hiện các biện pháp bảo vệ chống đóng băng trên máy rửa bát vào mùa đông. Mỗi lần sau chu kỳ rửa, hãy thực hiện các bước như sau:

1. Ngắt nguồn điện cho máy rửa bát.
2. Khóa nguồn cấp nước và ngắt kết nối đường ống dẫn nước khỏi van nước.
3. Xả nước còn đọng lại từ đường ống dẫn nước vào và van nước. (Dùng một chiếc chảo để hứng nước).
4. Kết nối lại đường ống dẫn nước vào van nước.
5. Tháo bộ lọc ở dưới cùng của khoang rửa và sử dụng một miếng bọt biển để thấm nước trong khoang chứa.

## Sau mỗi lần rửa

Sau mỗi lần rửa, hãy ngắt nguồn cấp nước vào thiết bị và để cửa hơi mở để hơi ẩm và mùi hôi không bị lưu lại bên trong.

## Tháo phích cắm

Trước khi vệ sinh hoặc thực hiện bảo trì, luôn rút phích cắm ra khỏi ổ cắm.

## Không sử dụng dung môi hoặc chất tẩy vệ sinh có thể ăn mòn

Để làm sạch các bộ phận bên ngoài và bộ phận bằng cao su của máy rửa bát, không sử dụng dung môi hoặc các sản phẩm tẩy rửa ăn mòn. Chỉ sử dụng một miếng vải với nước xà phòng ấm.

Để loại bỏ các vết bẩn trên bề mặt bên trong máy, hãy dùng khăn thấm nước một ít giấm hoặc sản phẩm tẩy rửa dành riêng cho máy rửa bát.

## Khi không sử dụng máy trong một khoảng thời gian dài

Bạn nên khởi động một chu trình rửa trong tình trạng máy để trống, sau đó rút phích cắm ra khỏi ổ cắm, ngắt nguồn cấp nước và để cửa của thiết bị hé mở. Điều này sẽ giúp đệm cửa bền lâu hơn và ngăn mùi hôi lưu lại bên trong thiết bị.

## Di chuyển thiết bị

Nếu phải di chuyển thiết bị, hãy cố gắng giữ thiết bị ở vị trí thẳng đứng. Nếu thực sự cần thiết, hãy thực hiện di chuyển thiết bị từ phía mặt sau.

## Gioăng cao su

Một trong những yếu tố khiến mùi hôi hình thành trong máy rửa bát là thức ăn bị bám lại trong các gioăng cao su. Vệ sinh định kỳ bằng miếng bọt biển ẩm sẽ ngăn ngừa điều này xảy ra.

# HƯỚNG DẪN LẮP ĐẶT

## ⚠ CẢNH BÁO



Nguy hiểm về điện giật. Ngắt nguồn điện trước khi lắp đặt máy rửa bát. Nếu không làm như vậy có thể dẫn đến tử vong hoặc điện giật.

## ⚠ Chú ý

Việc lắp đặt các đường ống và thiết bị điện phải được thực hiện bởi những người có chuyên môn.

## Về kết nối nguồn điện

## ⚠ CẢNH BÁO

Vì an toàn cá nhân:

- Không sử dụng dây nối dài hoặc phích cắm bộ chuyển đổi với thiết bị này.
- Trong bất kỳ trường hợp nào, không được cắt hoặc tháo kết nối tiếp đất khỏi dây nguồn.

## Yêu cầu về điện

Vui lòng đọc nhãn định mức để biết điện áp định mức và kết nối máy rửa bát với nguồn điện thích hợp. Sử dụng cầu chì cần thiết 10A / 13A / 16A, cầu chì trễ thời gian hoặc cầu dao được khuyến nghị và cung cấp mạch riêng chỉ phục vụ thiết bị này.

## Kết nối điện

Đảm bảo điện áp và tần số của nguồn điện tương ứng với điện áp và tần số trên nhãn thông số. Chỉ cắm phích cắm vào ổ cắm điện được nối đất đúng cách. Nếu ổ cắm điện mà thiết bị phải được kết nối không phù hợp với phích cắm, hãy thay thế ổ cắm thay vì sử dụng bộ chuyển đổi hoặc thiết bị tương tự vì chúng có thể gây quá nhiệt và bỏng.

⚠ **Đảm bảo rằng có tiếp đất thích hợp trước khi sử dụng**

# Cấp thoát nước

## Kết nối nguồn nước lạnh

Kết nối ống cấp nước lạnh với đầu nối 3/4 (inch) có ren và đảm bảo rằng ống được gắn chặt vào vị trí.

Nếu đường ống nước còn mới hoặc chưa được sử dụng trong một thời gian dài, hãy xả cho nước chảy để đảm bảo rằng nước sạch. Cần có biện pháp phòng ngừa này để tránh nguy cơ đường nước vào bị tắc và làm hỏng thiết bị.

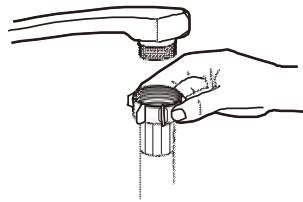

ống cấp nước thông thường



ống cấp nước an toàn

## Về ống cấp nước an toàn

Ống cấp nước an toàn bao gồm các thành đôi. Hệ thống của ống đảm bảo chức năng khóa nước bằng cách chặn dòng nước trong trường hợp ống bị vỡ và khi khoảng không khí giữa ống cấp và ống gấp nếp bên ngoài đầy nước.

### **⚠ CẢNH BÁO**

Một ống nước gắn vào vòi xịt bồn rửa có thể bị vỡ nếu ống được lắp trên cùng một đường nước với máy rửa bát. Nếu bồn rửa của bạn có đường ống nối liền như vậy, bạn nên ngắt kết nối vòi và bị đường nối.

## Cách kết nối ống cấp nước an toàn

1. Kéo hoàn toàn ống cấp nước an toàn ra khỏi ngăn chứa ở phía sau máy rửa bát.
2. Vặn các vít của ống cấp nước an toàn vào vòi bằng ren 3/4 inch.
3. Mở nước hoàn toàn trước khi khởi động máy rửa bát.

## Cách ngắt kết nối ống cấp nước an toàn

1. Ngắt nguồn nước.
2. Vặn ống cấp nước an toàn khỏi vòi.

## Kết nối ống thoát nước

Nối ống mềm thoát nước vào đường ống cứng thoát nước có đường kính tối thiểu là 4 cm, hoặc để ống chảy vào bồn rửa, đảm bảo tránh bị cong hoặc gấp khúc. Chiều cao của đường ống thoát nước phải nhỏ hơn 1000mm. Đầu tự do của ống không được nhúng vào nước để tránh dòng chảy ngược của nó.

⚠️ Hãy cố định chắc chắn ống thoát nước ở vị trí A hoặc vị trí B

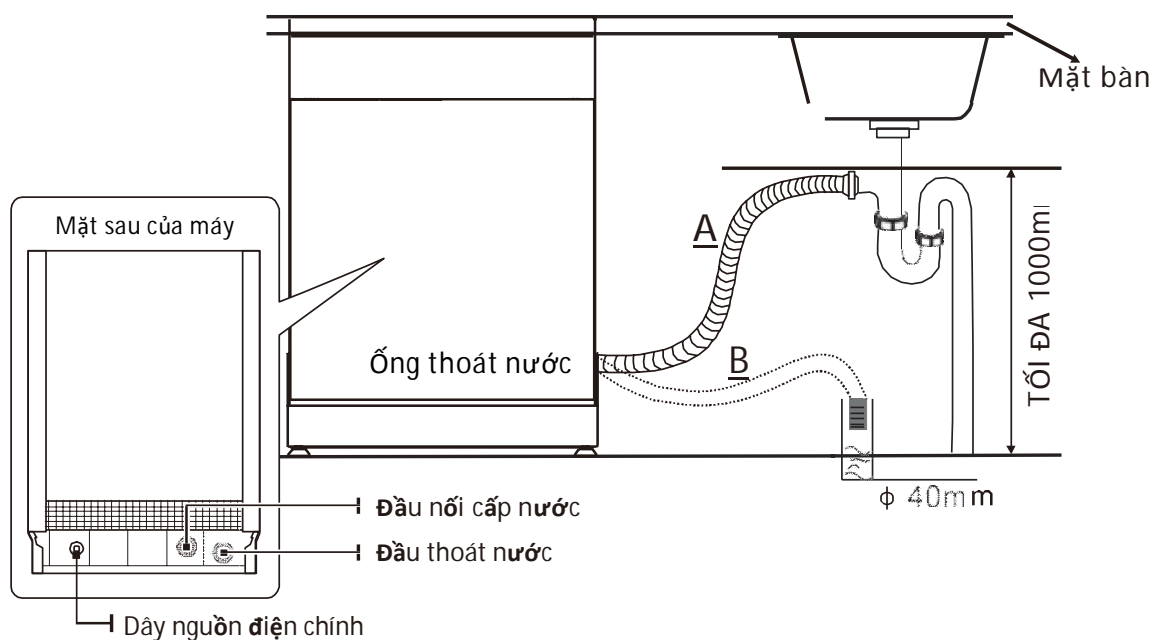

### Phương thức thoát nước thừa từ ống mềm

Nếu bồn rửa cao hơn 1000mm so với sàn nhà, nước thừa trong ống không thể thoát trực tiếp vào bồn rửa. Cần phải xả nước thừa từ ống mềm vào bát hoặc thùng chứa thích hợp được giữ bên ngoài và thấp hơn bồn rửa.

### Đầu thoát nước

Kết nối ống thoát nước. Ống thoát nước phải được lắp chính xác để tránh rò rỉ nước. Đảm bảo rằng ống thoát nước không bị gấp khúc hoặc bị bẹp.

### Ống nối dài

Nếu bạn cần một phần mở rộng ống thoát nước, hãy đảm bảo sử dụng một ống thoát nước tương tự. Ống nối không được dài hơn 4 mét; nếu không hiệu suất rửa của máy rửa bát có thể bị giảm.

### Kết nối syphon

Mối nối nước xả thải phải ở độ cao dưới 100 cm (tối đa) từ đáy đĩa. Ống thoát nước cần được cố định.

## • Đặt vị trí thiết bị

---

Đặt thiết bị ở vị trí mong muốn. Mặt sau thiết bị phải dựa vào tường phía sau và các bên, dọc theo tủ hoặc tường liền kề. Máy rửa bát được trang bị ống cấp và thoát nước có thể được đặt ở bên phải hoặc bên trái để tạo điều kiện lắp đặt phù hợp.

### Nâng độ cao thiết bị

Khi thiết bị được định vị để cân bằng, chiều cao của máy rửa bát có thể được thay đổi thông qua việc điều chỉnh mức vặn của chân.

Trong mọi trường hợp, thiết bị không được nghiêng quá 2°.



### 💡 GHI CHÚ:

Chỉ áp dụng cho máy rửa bát lắp đặt tự do.

## • Lắp đặt tự do

---

### Lắp đặt giữa các tủ đồ xung quanh

Chiều cao của máy rửa bát, 845 mm, đã được thiết kế để cho phép máy có thể lắp giữa các tủ xung quanh có cùng chiều cao trong không gian nhà bếp hiện đại. Các chân có thể được điều chỉnh để đạt được chiều cao chính xác. Mặt trên của máy gồm nhiều lớp không yêu cầu bất kỳ sự chăm sóc đặc biệt nào vì nó có khả năng chống nhiệt, chống xước và chống ố.

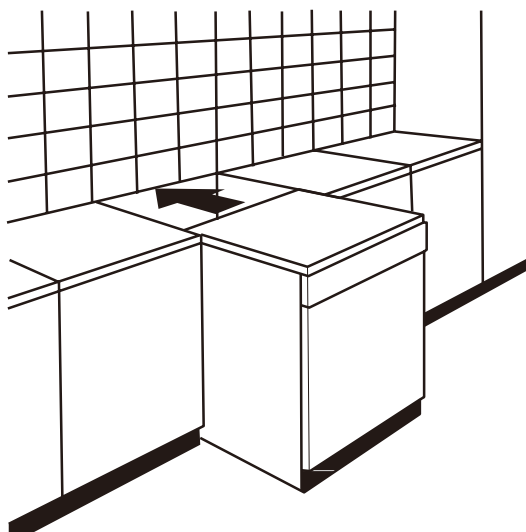

## Phía dưới bề mặt bàn bếp

(Khi lắp đặt dưới một bề mặt bàn bếp)

Trong hầu hết các nhà bếp được trang bị hiện đại, chỉ có mặt bàn bếp duy nhất và phía bên dưới là các tủ và thiết bị điện. Trong trường hợp này, hãy tháo mặt trên của máy rửa bát bằng cách tháo các vít dưới cạnh sau mặt trên máy (a).

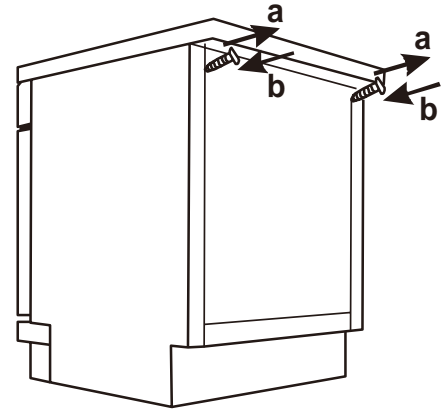

### ⚠️ Chú ý

Sau khi tháo mặt trên của máy, các vít phải được vặn lại dưới mép sau của phần mặt trên (b).

Chiều cao của nắp sau đó sẽ giảm xuống còn 815 mm, theo Quy định Quốc tế (ISO) và máy rửa bát sẽ hoàn toàn phù hợp dưới đặt dưới mặt bàn bếp

## • Lắp đặt sẵn âm tủ (cho model máy âm tủ)

### Bước 1. Lựa chọn vị trí tốt nhất cho máy rửa bát

Vị trí lắp đặt máy rửa bát nên gần vị trí đầu vào và ống thoát nước hiện có và dây nguồn. Hình ảnh minh họa kích thước tủ và vị trí lắp đặt máy rửa bát.

1. Dưới 5 mm giữa mặt trên của máy rửa bát và tủ và cửa ngoài được căn chỉnh với tủ.

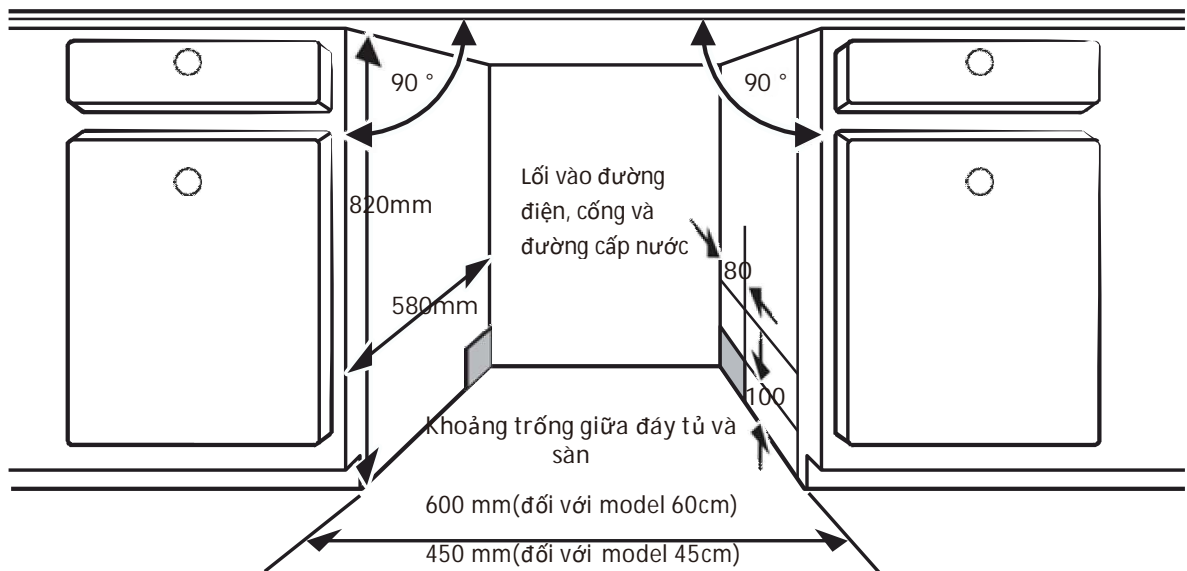

2. Nếu máy rửa bát được đặt ở góc tủ, nên có một khoảng trống khi cửa được mở.

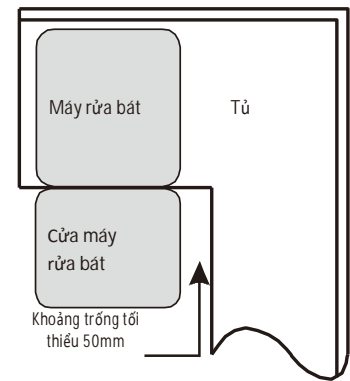

## ⚡ GHI CHÚ:

Tùy thuộc vào vị trí ổ cắm điện của bạn, bạn có thể cần phải khoét một lỗ ở phía tủ đối diện.

## Bước 2. Kích thước và tấm trang trí



Tấm trang trí bằng gỗ có thể được xử lý theo bản vẽ lắp đặt.

### Model bán âm tủ

Tấm dán A và B được đặt ở vị trí cách nhau, tấm A được gắn trên tấm trang trí và tấm B gắn trên cửa ngoài của máy rửa bát (xem hình A). Sau khi xác định vị trí hãy cố tấm trang trí vào cửa ngoài bằng vít và bu lông (Xem hình B).

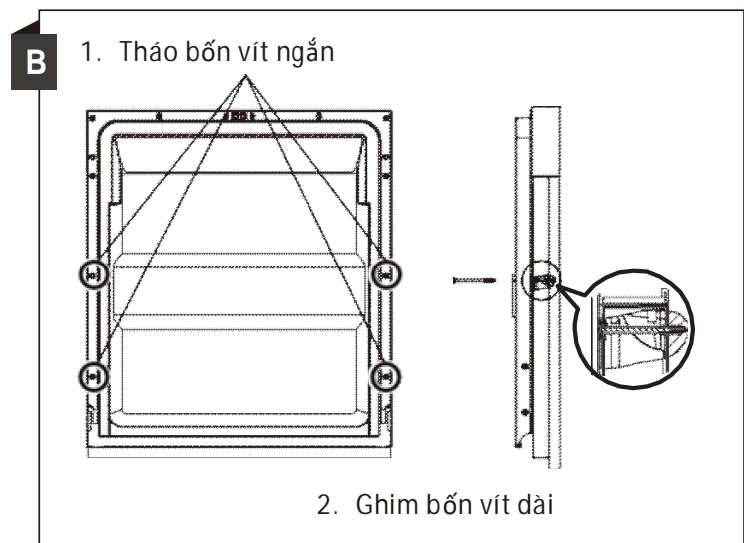
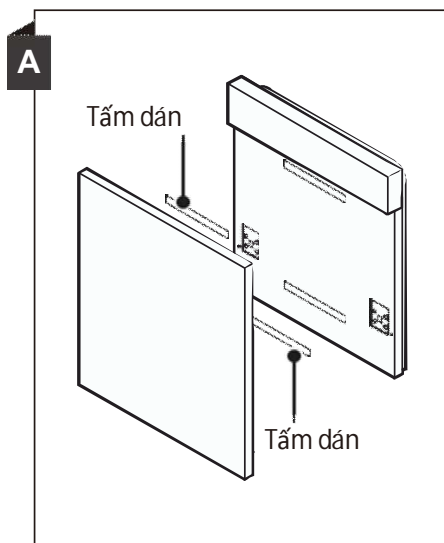

## Model âm tủ toàn bộ

Lắp móc vào tấm trang trí và đặt móc vào khe cửa ngoài của máy rửa bát (xem hình A). Sau khi định vị, hãy cố định tấm trang trí vào cửa ngoài bằng vít và bu lông (Xem hình B).

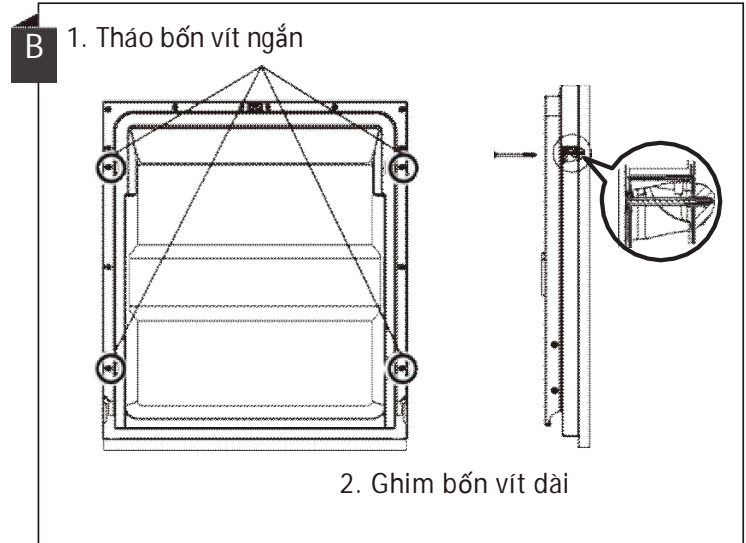
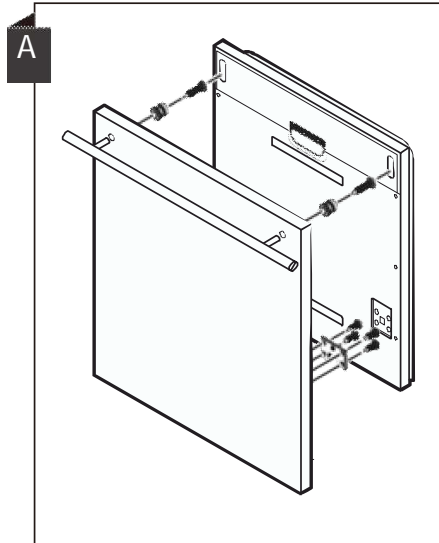

## Bước 3. Điều chỉnh lực căng của lò xo cửa

1. Lò xo cửa được lắp đặt tại nhà máy để có độ căng phù hợp cho cửa ngoài. Nếu lắp đặt tấm trang trí, bạn sẽ phải điều chỉnh độ căng lò xo của cửa. Xoay vít điều chỉnh để dẫn động bộ điều chỉnh làm căng hoặc giãn dây cáp thép.
2. Lực căng lò xo cửa chính xác khi cửa vẫn nằm ngang ở vị trí mở hoàn toàn, nhưng đóng lại bằng cách nhấc nhẹ ngón tay.

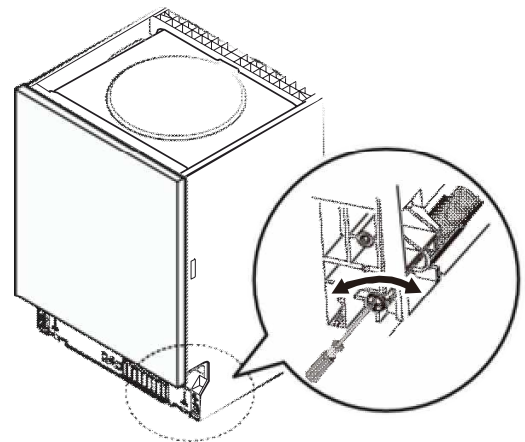

## Bước 4. Các bước lắp đặt máy rửa bát



Vui lòng tham khảo các bước lắp đặt cụ thể trong bản vẽ lắp đặt.

1. Dán tấm băng chống ngưng tụ hơi nước dưới bề mặt bàn bếp của tủ. Hãy đảm bảo tấm băng chống ngưng tụ bằng phẳng với mép bề mặt bàn bếp. (Bước 2)
2. Kết nối ống đầu vào với nguồn cấp nước lạnh.
3. Kết nối ống thoát nước.
4. Kết nối dây nguồn điện.
5. Đặt máy rửa bát vào vị trí. (Bước 4)
6. Nâng độ cao máy rửa bát. Chân phía sau có thể được điều chỉnh từ phía trước của máy rửa bát bằng cách sử dụng vít Philips. Vặn vít Philips ở giữa đế của máy rửa bát. Để điều chỉnh các chân trước, hãy sử dụng một tua vít phẳng và xoay các chân trước cho đến khi máy rửa bát bằng phẳng. (Bước 5 đến Bước 6)
7. Lắp cửa đồ nội thất vào cửa ngoài của máy rửa bát. (Bước 7 đến Bước 10)
8. Điều chỉnh độ căng của lò xo cửa bằng cách sử dụng chìa khóa lục giác quay theo chiều kim đồng hồ để siết chặt lò xo cửa bên trái và bên phải. Không thực hiện việc này có thể làm hỏng máy rửa bát của bạn. (Bước 11)
9. Máy rửa bát phải được cố định đúng vị trí. Có hai cách để làm điều này:
  - A. Bề mặt bếp bình thường: Đặt móc lắp đặt vào rãnh của mặt bên và cố định nó vào bề mặt bếp bằng vít gỗ.
  - B. Mặt trên làm việc bằng đá cẩm thạch hoặc đá granit: Cố định mặt bên bằng Vít.

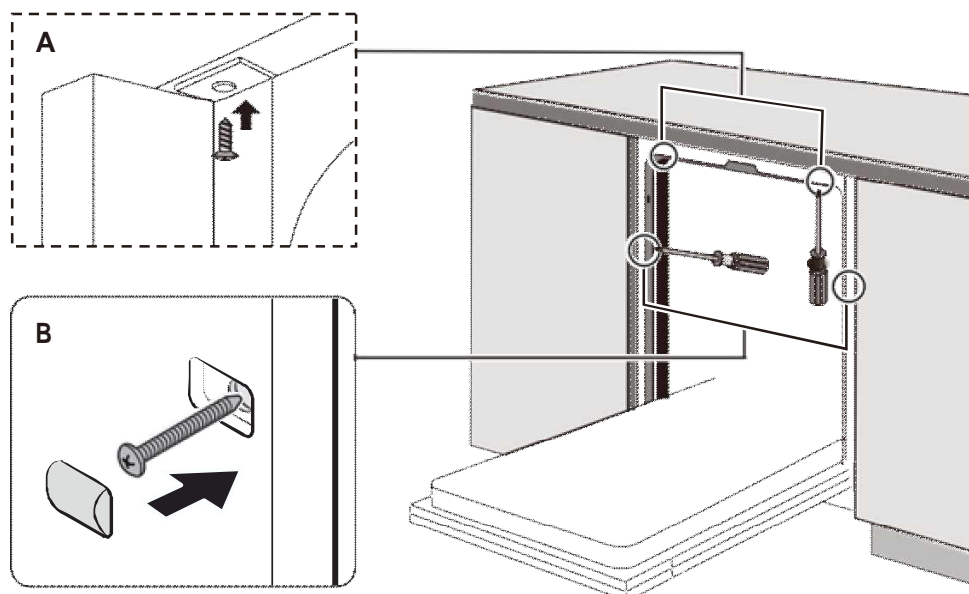

## Bước 5. Nâng độ cao của máy

Máy rửa bát đĩa phải bằng phẳng để ngăn bát đĩa hoạt động tốt và đạt hiệu suất rửa.

1. Đặt một giá đỡ trên cửa và rãnh giá bên trong khoang rửa như hình minh họa để kiểm tra xem máy rửa bát có bằng phẳng không.
2. Nâng cấp máy rửa bát bằng cách điều chỉnh ba chân cân bằng riêng lẻ.
3. Khi cân bằng máy rửa bát, hãy chú ý không để máy bị nghiêng.

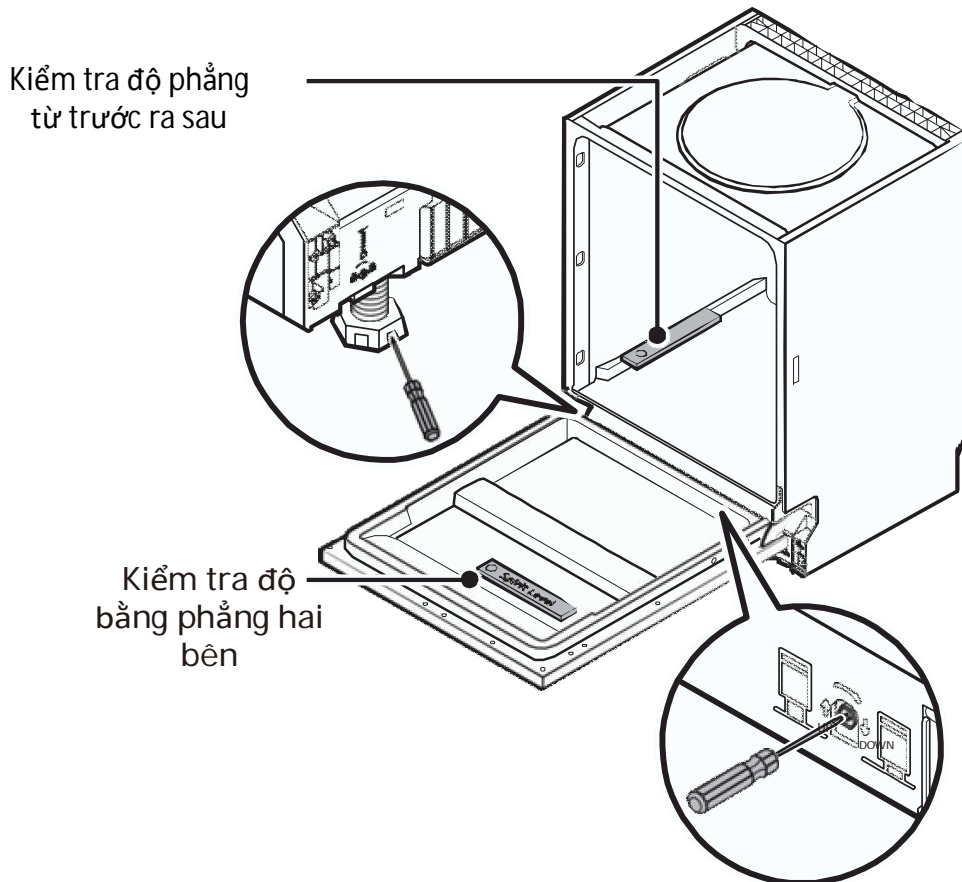

### 💡 GHI CHÚ:

Chiều cao điều chỉnh tối đa của chân là 50 mm.

# HƯỚNG DẪN XỬ LÝ SỰ CỐ

## Trước khi yêu cầu dịch vụ hỗ trợ

Tham khảo bảng trong các trang sau có thể giúp bạn không phải yêu cầu dịch vụ hỗ trợ.

Vấn đề	Nguyên nhân có thể	Điều cần làm
Máy rửa bát không khởi động	Cầu chì bị nổ, hoặc cầu dao đã ngắt.	Thay cầu chì hoặc đặt lại cầu dao. Loại bỏ bất kỳ thiết bị nào khác dùng chung mạch điện với máy rửa bát.
	Nguồn điện chưa được bật.	Đảm bảo rằng máy rửa bát đã được bật và cửa được đóng chắc chắn. Đảm bảo rằng dây nguồn được cắm đúng vào ổ cắm trên tường.
	Áp lực nước thấp	Kiểm tra xem nguồn cấp nước đã được kết nối đúng cách chưa và nước đã được mở chưa.
	Cửa máy rửa bát không được đóng đúng cách.	Đảm bảo đóng cửa đúng cách và đã chốt.
Nước không được xả từ máy rửa bát	Ống thoát nước bị xoắn hoặc bị kẹt.	Kiểm tra ống thoát nước.
	Bộ lọc bị tắc.	Kiểm tra bộ lọc thô.
	Bồn rửa bị tắc.	Kiểm tra bồn rửa để đảm bảo rằng nó đang thoát nước tốt. Nếu vấn đề là bồn rửa không thoát nước, bạn có thể cần nhờ thợ sửa ống nước thay vì thợ sửa máy rửa bát.
Có váng xà phòng trong khoang rửa	Dùng sai loại chất tẩy rửa.	Chỉ sử dụng chất tẩy rửa đặc biệt dành cho máy rửa bát để tránh bị váng. Nếu điều này xảy ra, hãy mở máy rửa bát và để nước bốc hơi. Đổ thêm 1 gallon nước lạnh vào đáy máy rửa bát.  Đóng cửa máy rửa bát, sau đó chọn bất kỳ chu trình rửa nào. Ban đầu, máy rửa bát sẽ xả hết nước. Mở cửa sau khi giai đoạn thoát nước hoàn tất và kiểm tra xem các chất cặn bã đã biến mất hay chưa. Lặp lại nếu cần thiết.

Vấn đề	Nguyên nhân có thể	Điều cần làm
	Chất làm bóng bị tràn.	Luôn lau sạch các vết tràn chất làm bóng ngay lập tức.
Bên trong khoang rửa bị ố màu	Chất tẩy rửa chứa chất tạo màu có thể đã được sử dụng	Đảm bảo rằng chất tẩy rửa không có chất tạo màu.
Màng trắng trên bề mặt bên trong máy	Cặn khoáng do nước cứng.	Để làm sạch phần bên trong máy, hãy sử dụng một miếng bọt biển ẩm với chất tẩy rửa của máy rửa bát và đeo găng tay cao su. Không sử dụng bất kỳ chất tẩy rửa nào khác ngoài chất tẩy rửa của máy rửa bát, nếu không, có thể gây ra bọt hoặc váng xà phòng.
Có vết rỉ sét trên dụng cụ ăn	Các đồ dùng bị ảnh hưởng không có khả năng chống ăn mòn.	Tránh rửa các vật dụng không chống ăn mòn trong máy rửa chén.
	Không được chạy chương trình rửa khi đổ muối rửa vào máy rửa bát. Dấu vết của muối đã đi vào chu trình rửa.	Luôn chạy chương trình rửa trong trạng thái không có bất kỳ đồ sành sứ nào sau khi đổ muối rửa. Không chọn chức năng Turbo (nếu có), sau khi thêm muối vào máy rửa bát.
	Nắp của hệ thống làm mềm nước bị lỏng.	Kiểm tra nắp của hệ thống làm mềm nước có chắc chắn không.
Có âm thanh va chạm trong máy rửa bát	Một tay phun nước đang đập vào một vật trong ngăn	Dừng chương trình và sắp xếp lại các đồ vật cản trở tay phun nước.
Tiếng ồn lạch cạch trong máy rửa bát	Đồ sành sứ bị rơi vãi trong máy rửa bát.	Dừng chương trình và sắp xếp lại các đồ dùng sành sứ.
Có âm thanh lạ trong đường ống nước	Điều này có thể do lắp đặt tại chỗ hoặc do mặt cắt của đường ống.	Điều này không ảnh hưởng đến chức năng của máy rửa bát. Nếu nghi ngờ, hãy liên hệ với một thợ sửa ống nước có chuyên môn.
Bát đĩa không sạch	Bát đĩa không được xếp đúng cách.	Tham khảo PHẦN II "Chuẩn bị và Sắp xếp bát đĩa".
	Chương trình rửa không đủ cường độ.	Chọn một chương trình rửa với cường độ mạnh hơn.

<b>Vấn đề</b>	<b>Nguyên nhân có thể</b>	<b>Điều cần làm</b>
Bát đĩa không sạch.	Không đủ chất tẩy rửa đã được phun ra.	Sử dụng thêm chất tẩy rửa hoặc thay đổi loại chất tẩy rửa của bạn.
	Các đồ vật đang chặn chuyển động của các tay phun nước.	Sắp xếp lại các đồ vật để tay phun có thể xoay tự do.
	Tổ hợp bộ lọc không sạch hoặc không được lắp đúng vào đế của khoang rửa. Điều này có thể làm cho các tia phun của tay phun bị tắc.	Làm sạch hoặc lắp bộ lọc một cách chính xác. Làm sạch các vòi phun của tay phun.
Đồ thủy tinh bị mờ.	Sự kết hợp của nước mềm và quá nhiều chất tẩy rửa.	Sử dụng ít chất tẩy rửa hơn nếu bạn có nước mềm và chọn chu kỳ ngắn hơn để rửa dụng cụ thủy tinh và để chúng sạch sẽ.
Các đốm trắng xuất hiện trên bát đĩa và ly.	Khu vực sống có nước cứng có thể gây ra cặn vôi.	Thêm nhiều chất tẩy rửa.
Vết đen hoặc xám trên bát đĩa	Đồ dùng bằng nhôm cọ xát với bát đĩa	Sử dụng chất tẩy rửa mài mòn nhẹ để loại bỏ những vết đó.
Chất tẩy rửa đọng lại trong khoang chứa	Bát đĩa làm cản việc phun chất tẩy rửa	Xếp lại bát đĩa đúng cách.
Bát đĩa không khô	Sắp xếp bát đĩa không đúng cách	Xếp bát đĩa vào máy rửa bát theo hướng dẫn được đề xuất.
	Bát đĩa được lấy ra quá sớm	Không đổ nước vào máy rửa bát ngay sau khi rửa. Mở hé cửa để hơi nước thoát ra ngoài. Lấy bát đĩa khi nhiệt độ bên trong đạt mức an toàn khi chạm vào. Tháo dỡ đồ trên ngăn dưới xuống trước để tránh nước rơi từ giỏ trên.

<b>Vấn đề</b>	<b>Nguyên nhân có thể</b>	<b>Điều cần làm</b>
Bát đĩa không khô	Chọn sai chương trình rửa.	Với một chương trình ngắn, nhiệt độ rửa thấp hơn, làm giảm hiệu suất rửa. Chọn chương trình có thời gian rửa dài hơn.
	Dụng cụ ăn có lớp tráng ngoài chất lượng thấp.	Việc thoát nước khó khăn hơn với những vật dụng này. Dụng cụ ăn hoặc bát đĩa loại này không thích hợp để rửa trong máy rửa bát.

# XẾP BÁT ĐĨA VÀO NGĂN RỬA

## 1. Ngăn trên:

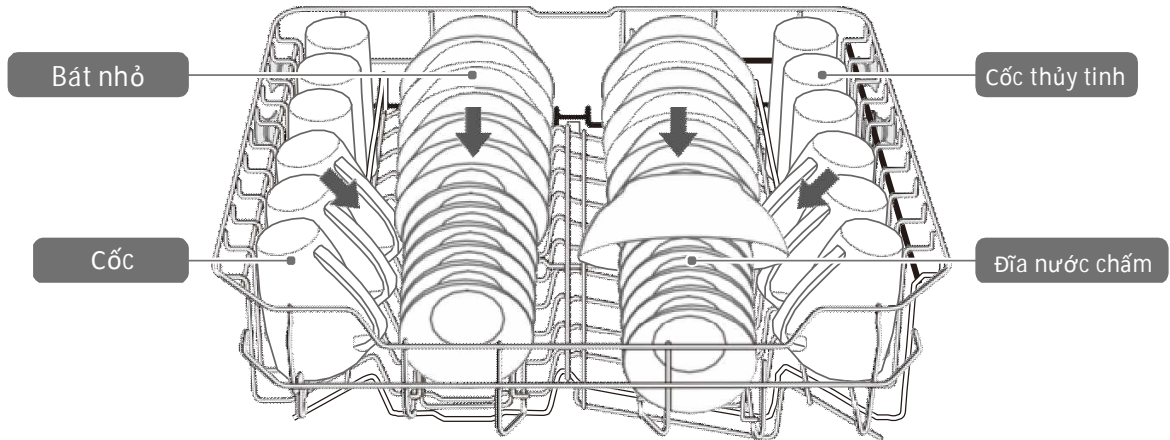

## 2. Ngăn dưới:

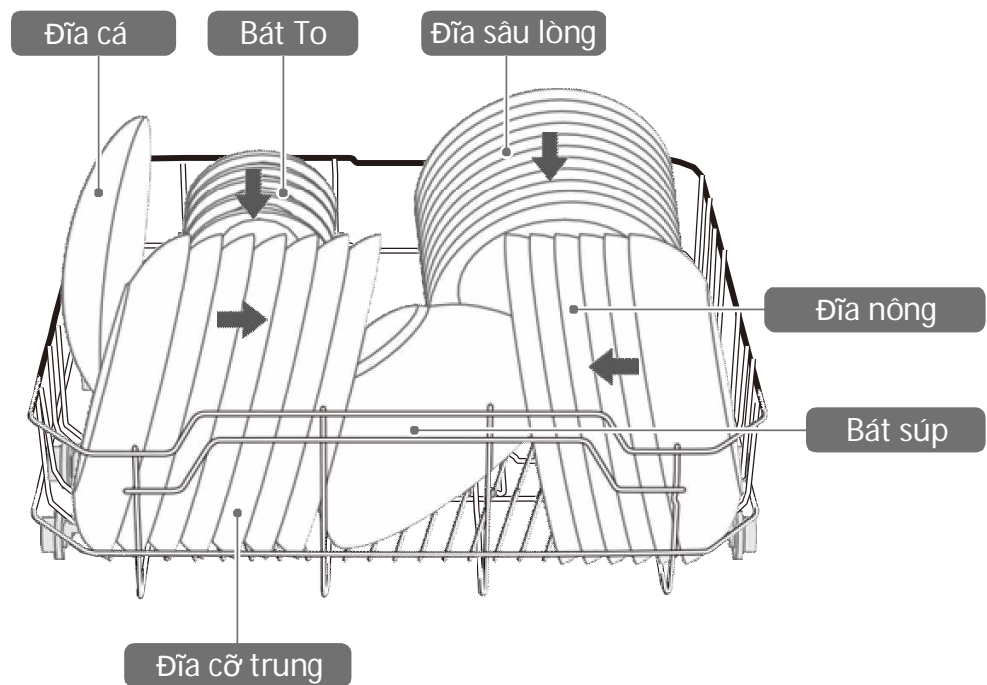

### 3. Giá đựng dụng cụ ăn:

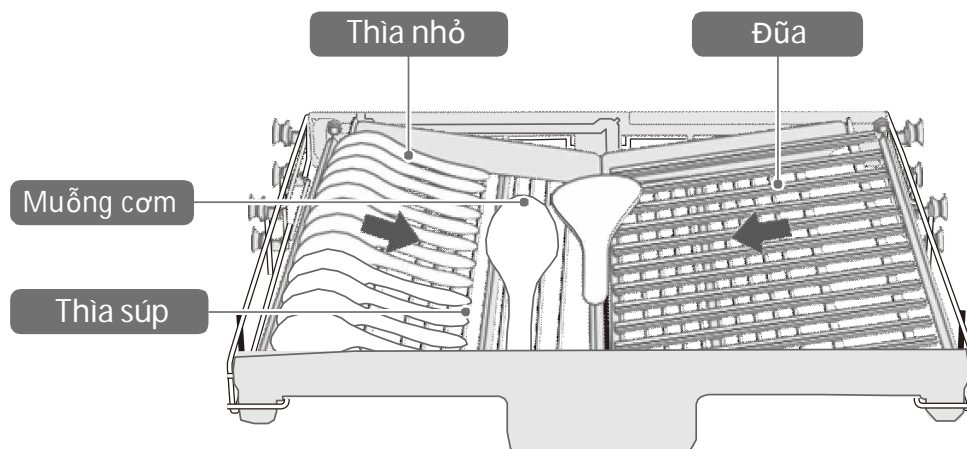

### Mẹo sử dụng giá dụng cụ ăn

Điều chỉnh chế độ đặt khay dụng cụ ăn để tăng không gian sử dụng của ngăn để bát.

