



RICHBORN

현명한 삶. 현명한 선택

HƯỚNG DẪN SỬ DỤNG
MÁY RỬA CHÉN BÁT
RDS6060MUS



Đọc kỹ HDSĐ trước khi dùng để vận hành sản phẩm an toàn và đúng cách.
Cắt sách hướng dẫn này ở nơi thuận tiện để khi cần có thể dễ dàng sử dụng.



RICHBORN

현명한 삶. 현명한 선택

Cám ơn Quý Khách đã lựa chọn sản phẩm của chúng tôi!

Vui lòng liên hệ kỹ thuật viên chuyên nghiệp để hỗ trợ lắp đặt hoặc bảo trì, bảo dưỡng sản phẩm.

Hãy chắc chắn rằng bạn đã đọc kỹ phần "Thông tin an toàn" trước khi sử dụng.

Sản phẩm được thiết kế chỉ dùng trong gia đình, không dành cho mục đích thương mại.

▲ Chú ý:

Nhà sản xuất tuân theo chính sách phát triển và nâng cấp sản phẩm, có thể tiến hành điều chỉnh mà không cần thông báo trước.

▲ Khuyến cáo:

▪ *Tất cả các máy rửa bát trước khi xuất xưởng đều phải được thông qua khâu kiểm tra chất lượng nghiêm ngặt. Vì thế luôn tồn lại một chút nước ở dưới sàn máy là điều hoàn toàn bình thường.*

▪ *Khách hàng cần kích hoạt bảo hành ngay tại thời điểm mua máy và giữ lại phiếu mua hàng để làm căn cứ chính xác cho việc bảo hành sản phẩm.*





MỤC LỤC

TRANG

THÔNG TIN AN TOÀN	- 3 -
THÔNG SỐ KỸ THUẬT	- 10 -
Bảng thông số kỹ thuật	- 10 -
Cấu tạo của máy rửa chén bát	- 11 -
HƯỚNG DẪN LẮP ĐẶT	- 12 -
Kết nối điện, nối tiếp đất	- 12 -
Kết nối nguồn cấp nước	- 13 -
Kết nối đường xả nước	- 14 -
Hướng dẫn lắp đặt bàn	- 15 -
Hướng dẫn lắp âm tủ	- 16 -
Kiểm tra và nghiệm thu	- 19 -
TRƯỚC KHI VẬN HÀNH MÁY	- 20 -
Hướng dẫn sử dụng muối	- 20 -
Hướng dẫn sử dụng nước trợ xả	- 23 -
Hướng dẫn sử dụng chất rửa	- 25 -
HƯỚNG DẪN XẾP ĐỒ	- 27 -
Tải đồ vào giỏ đĩa thìa	- 27 -
Tải đồ vào giàn trên và dưới	- 28 -
HƯỚNG DẪN SỬ DỤNG	- 32 -
Bảng điều khiển	- 32 -
Hướng dẫn khởi động cơ bản	- 33 -
Lựa chọn chương trình rửa	- 34 -
HƯỚNG DẪN VỆ SINH	- 36 -
XỬ LÝ SỰ CỐ	- 40 -
Mã lỗi	- 40 -
Một số vấn đề thường gặp	- 41 -
THÔNG TIN BẢO HÀNH QUAN TRỌNG	- 46 -







THÔNG TIN AN TOÀN

- Vì lý do an toàn, khi lắp đặt, bảo trì và sử dụng máy rửa bát, vui lòng đọc kỹ quyển sách này để có thể sử dụng một cách tối ưu và kéo dài tuổi thọ cho máy rửa chén bát. Chúng tôi sẽ không chịu trách nhiệm cho bất kỳ thiệt hại gây ra bởi việc vận hành và bảo dưỡng máy không đúng cách của người sử dụng.
- Bạn sẽ thấy các ghi chú như "Cảnh báo" hoặc "Thận trọng" trong hướng dẫn. Những cảnh báo, lưu ý và hướng dẫn an toàn quan trọng này không bao gồm tất cả các tình huống có thể xảy ra.

	Cảnh báo	Cho biết mỗi nguy hiểm tiềm ẩn hoặc hành động không an toàn có thể dẫn đến thương tích cá nhân nghiêm trọng, tử vong, hoặc hư hại tài sản!
	Thận trọng	
	Nội dung "Cảnh báo" hoặc "Thận trọng"	
	Nội dung "Cấm"	
	Nội dung "Chú ý"	



CẢNH BÁO

 Không cố vận hành máy nếu nó bị hư hỏng, trục trặc, một phần tháo rời, các bộ phận bị thiếu, dây nguồn hoặc phích cắm bị hỏng.	 Máy rửa chén bát phải được lắp đặt bởi một chuyên viên kỹ thuật hoặc công ty dịch vụ. · Nếu không, có thể gây giật điện, cháy nổ, các vấn đề về sản phẩm hoặc chấn thương cá nhân.
 Thường xuyên kiểm tra ống cấp nước xem có bị giãn nở, gấp khúc, gãy, vỡ và rò rỉ không. Nếu bất thường, xin vui lòng thay thế các vòi kịp thời.	 Cấm chắc chắn dây nguồn vào ổ cắm AC chuyên dụng (220-240V/50Hz). Kết nối với nguồn điện không phù hợp có thể dẫn đến điện giật hoặc hỏa hoạn.
 Không sử dụng máy biến điện. · Nếu không, nó có thể gây ra sốc điện hoặc hỏa hoạn.	 Máy rửa chén bát cần được gắn dây tiếp địa. Việc nối đất giảm thiểu điện trở tồn lại trong trường hợp lỗi máy hoặc tắt máy, do đó sẽ làm giảm nguy cơ giật tê tay hoặc sốc điện.



CẢNH BÁO



Tiếp địa chuẩn

Đảm bảo phích cắm điện được cắm đúng cách và tiếp đất theo tất cả thông số và quy định ở địa phương.



Cấm

Không sửa đổi phích cắm kết nối với máy rửa chén. Nếu phích cắm không khớp với ổ cắm, liên hệ chuyên viên kỹ thuật, đại lý bán hàng hoặc hãng sản xuất để được hỗ trợ.



Cấm

Không để máy rửa chén bát ở gần hoặc tiếp xúc với bất kỳ nguồn nhiệt nào (như lò sưởi, hương, nến, thuốc lá, máy sấy tóc, v.v.) hoặc vật liệu dễ cháy.



Cấm tháo dỡ

Không được tự ý sửa chữa hoặc thay thế bất kỳ bộ phận nào của máy rửa chén bát. Tất cả các sửa chữa và bảo trì phải được thực hiện bởi một kỹ thuật viên có trình độ, trừ khi được khuyến nghị cụ thể trong hướng dẫn sử dụng này.



Tay ướt không chạm

Không chạm vào phích cắm điện bằng tay ướt, vì điều này có thể dẫn đến nguy cơ bị điện giật.



Rút phích cắm

Nếu máy rửa chén không được sử dụng trong một thời gian dài hoặc trong trường hợp có giông bão, hãy rút phích cắm ra khỏi nguồn điện để tránh nguy cơ gây ra điện giật hoặc hỏa hoạn.



Thận trọng

Đừng để cửa mở. Trẻ em có thể dẫm lên cửa hoặc trèo vào máy rửa chén, gây hư hỏng hoặc chấn thương cá nhân.



CẢNH BÁO



Tiếp địa chuẩn

Dây tiếp địa kết nối không đúng cách có thể gây ra nguy cơ giật điện. Nếu bạn không chắc máy rửa chén được tiếp địa đúng cách không, hãy tham khảo ý kiến thợ điện hoặc chuyên viên kỹ thuật có trình độ.



Chú ý

Khi cắm phích cắm điện vào ổ cắm trên tường, hãy chú ý để dây nguồn hướng xuống sàn. Nếu cắm ngược, lâu dần dây cáp bên trong có thể bị gặp gãy, dẫn đến nguy cơ chập điện hoặc hỏa hoạn.



Cấm tháo dỡ

Không được tự ý sửa chữa hoặc thay thế bất kỳ bộ phận nào của máy rửa chén bát. Tất cả các sửa chữa và bảo trì phải được thực hiện bởi một kỹ thuật viên có trình độ, trừ khi được khuyến nghị cụ thể trong hướng dẫn sử dụng này.



Chú ý

Chỉ được sử dụng những linh kiện bộ phận thay thế chính hãng.



Cấm

Không rút phích cắm điện trong khi vận hành.
Việc cắm lại phích cắm điện vào ổ cắm có thể gây ra một tia lửa, có thể dẫn đến điện giật hoặc hỏa hoạn.



Chú ý

Khi mở cửa máy không được kéo giật mạnh



Rút phích cắm

Trong trường hợp bị ngập lụt, rút phích cắm điện, đóng nguồn cấp nước và liên hệ với bộ phận dịch vụ để được hỗ trợ.

**CẢNH BÁO****Cấm**

Không cố mở cửa khi máy rửa chén bát đang hoạt động, vì hơi nước nóng thoát ra từ máy có thể gây bỏng hoặc bị thương ngã do sàn trơn trượt. Do đó, để đảm bảo an toàn cho người sử dụng, không cố dùng lực mở cửa, vì điều này có thể làm hỏng sản phẩm hoặc gây thương tích.

**Không chạm**

Không cho tay hoặc vật kim loại vào máy rửa chén bát đang hoạt động, vì điều này có thể dẫn đến chấn thương.

**Chú ý**

Khi mở hoặc đóng cửa, hãy cẩn thận bị kẹp ngón tay, đặc biệt là trẻ em, vì điều này có thể dẫn đến chấn thương.

**Chú ý**

Không đặt bất kỳ vật nặng nào hoặc đứng lên cửa khi cửa đang mở. Cửa sẽ bị gãy về phía trước.

**Chú ý**

Vui lòng để tất cả bột rửa hoặc viên rửa, muối và chất trợ xả chuyên dụng dành cho máy rửa chén bát tránh xa tầm tay trẻ em.

**Cấm**

Không sử dụng chất tẩy rửa có tính axit mạnh để vệ sinh làm sạch máy rửa chén bát.

**Cấm**

Không đứng hoặc đặt đồ vật trên máy rửa chén (chẳng hạn như quần áo, nệm thấp, thuốc lá, bát đĩa, hóa chất, vật bằng kim loại, v.v.) vì điều này có thể gây điện giật, hỏa hoạn, hỏng hóc sản phẩm hoặc gây thương tích.



CẢNH BÁO



Cấm

Những người bị suy giảm về thể chất, giác quan hoặc trí tuệ và những người thiếu kinh nghiệm và kiến thức liên quan (bao gồm cả trẻ em) không được sử dụng các thiết bị điện trừ khi được giám sát hoặc hướng dẫn an toàn bởi người giám hộ.



Chú ý

Bất kỳ hư hỏng nào đối với dây nguồn cần phải được thay thế chính hãng bởi nhà sản xuất, cung cấp dịch vụ hoặc chuyên viên kỹ thuật có trình độ tránh nguy hiểm.



Chú ý

Trẻ em dưới 3 tuổi không lại gần máy nếu không có sự giám sát.



Chú ý

Không đặt thảm hoặc các vật dụng tương tự chắn lối thông gió.



CẢNH BÁO



Chú ý

Không sử dụng benzen, chất ăn mòn hoặc cồn để làm sạch máy rửa chén bát vì điều này có thể gây đổi màu, biến dạng, hư hỏng, điện giật hoặc nguy cơ hỏa hoạn.



Chú ý

Sử dụng ống cấp nước mới để nối với vòi. Tái sử dụng đường ống nước cũ có thể dẫn đến rò rỉ và gây thiệt hại tài sản.



Chú ý

Không sử dụng nước rửa bát truyền thống cho máy rửa chén bát.



CẢNH BÁO



Cấm

Máy rửa chén bát này chỉ phù hợp để sử dụng tại nhà riêng và không cho mục đích thương mại như:

- Khu vực bếp ăn cho nhân viên trong cửa hàng, văn phòng và công ty.
- Sử dụng trong khách sạn, nhà nghỉ và các cơ sở lưu trú khác.
- Nhà hàng, quán ăn, ngành F&B.
- Trường học, bệnh viện, nhà máy, căng tin, v.v.



Chú ý

Không sử dụng xăng, cồn, chất tẩy khô hoặc các chất dễ cháy nổ để tẩy rửa.



Chú ý

Khi rút dây nguồn, hãy giữ chặt phích cắm và kéo trực tiếp ra khỏi ổ cắm. Nếu kéo phần dây điện có thể gây đoản mạch, cháy hoặc điện giật.



Chú ý

Thường xuyên dùng khăn khô để lau sạch bụi và nước từ các đầu cực của phích cắm điện và các điểm tiếp xúc. Nếu không, có nguy cơ bị điện giật hoặc hỏa hoạn



Chú ý

Trẻ em bị cấm vệ sinh làm sạch và bảo trì máy rửa chén bát mà không có sự giám sát của người giám hộ.



Chú ý

Hãy chăm sóc trẻ em và đừng để chúng chơi đùa với thiết bị theo ý muốn.



Chú ý

Sử dụng chất tẩy rửa gia dụng phù hợp khi vệ sinh máy rửa chén bát.



Chú ý

Khi đang trong quá trình sấy khô, vui lòng không mở cửa máy, nếu không có thể gây bỏng do hơi nước thoát ra ngoài.

➤ **CẢNH BÁO! KHÍ HYDRO DỄ NỔ**

Trong các điều kiện nhất định, khí hydro có thể được tạo ra trong hệ thống nước nóng mà không được sử dụng trong vòng hai tuần hoặc lâu hơn, KHÍ HYDRO DỄ NỔ. Nếu hệ thống nước nóng không được sử dụng trong một khoảng thời gian như trên thì trước khi sử dụng máy rửa bát phải bật tất cả vòi nước nóng và để nước chảy từ mỗi vòi trong vài phút. Động tác này sẽ giải phóng khí hydron tích trữ. Vì là loại khí dễ cháy nổ, nên không được hút thuốc hay bật lửa trong thời gian này.

➤ **XỬ LÝ**

Vứt bỏ vật liệu đóng gói máy rửa chén thích hợp.

Tất cả các vật liệu đóng gói có thể tái chế.

Các bộ phận bằng nhựa được đánh dấu chữ viết tắt chuẩn quốc tế: (ví dụ PS cho polystyren, vật liệu đệm).



Thiết bị này tuân thủ quy định Châu Âu 2002/96/EC.

**VUI LÒNG ĐỌC KỸ VÀ TUÂN THỦ CÁC THÔNG TIN AN TOÀN
CẢNH BÁO VÀ CÁC HƯỚNG DẪN TRONG QUYỂN SÁCH NÀY**

THÔNG SỐ KỸ THUẬT

Bảng thông số kỹ thuật

Thương hiệu	RICHBORN
Model	RDS6060MUS
Dung tích	12 Bộ
Hiệu quả năng lượng	A++
Điều khiển	Cảm biến hồng ngoại
Công nghệ sấy	PTC
Công suất tiêu thụ ở chế độ ngủ	0.45 W
Chỉ số làm sạch	1.12 Pc
Chu kỳ làm sạch tiêu chuẩn	ECO (62°C)
Tiêu thụ nước của chu kỳ ECO	10.8 L
Tiêu thụ điện của chu kỳ ECO	0.92 kW/h/chu kỳ
Thời gian rửa của chu kỳ ECO	190 phút
Độ ồn	49 dB(A)
Lắp đặt	Độc lập/Bán âm
Kích thước máy	C600xR595xS525 mm
Kích thước lắp âm	C595xR560xS535 mm
Trọng lượng máy	30 Kg
Công suất tiêu thụ	1800 W
Điện áp định mức/ tần suất	220~240V/50Hz
Áp suất nước đầu vào	0.04-1.0 MPa
Nhiệt độ nước	Max.72°C

* **Lưu ý:** Do sự cải tiến liên tục của sản phẩm, các thông số kỹ thuật trên có thể được thay đổi mà không cần thông báo trước!





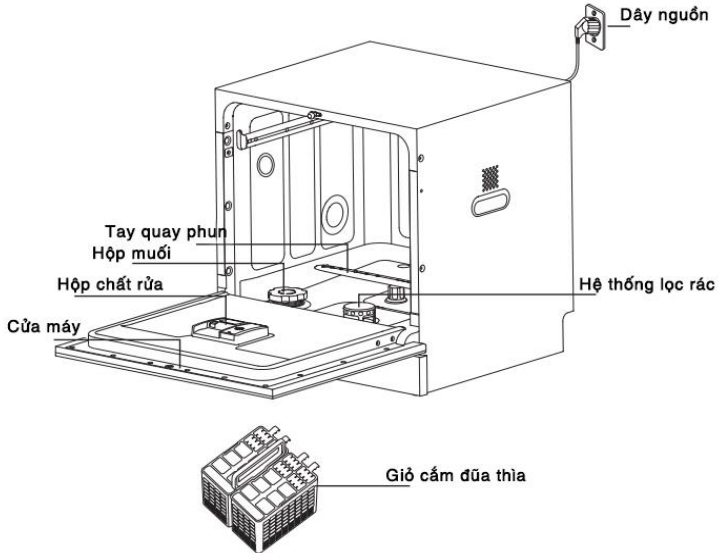

Cấu tạo của máy rửa chén bát

Các thành phần chính



Lưu ý: Hình ảnh chỉ để tham khảo, các mô hình có thể khác nhau, xem chính xác bằng hình ảnh thực tế.

Quy cách đóng kiện

1 Máy rửa bát	1 Dây cấp nước	1 Quyển HSDS	2 Vít gắn
			
1 Phễu đổ muối	1 tờ HSDS nhanh		
			

HƯỚNG DẪN LẮP ĐẶT

Kết nối điện và tiếp địa

- Xem tem nhãn trên máy để biết điện áp định mức và kết nối máy rửa bát với nguồn điện thích hợp. Sử dụng cầu chì 10A/13A/16A hoặc cầu dao được khuyến nghị và cung cấp ổ cắm riêng cho máy.
- Tất cả hệ thống dây điện và tiếp địa phải được lắp đặt theo tiêu chuẩn mã điện quốc gia để tránh hỏa hoạn, điện giật hoặc thương tích.
- Không làm quá tải các ổ cắm trên tường. Đảm bảo bộ nguồn điện trong nhà bạn có khả năng đáp ứng mức tải theo yêu cầu của máy.
- Không đặt dây điện tùy tiện để tránh bị giẫm lên, đè lên hoặc bị chèn ép bởi các vật đặt trên hoặc bên cạnh dây nguồn.
- Không sử dụng dây nối dài hoặc phích cắm chồng lên nhau.
- Không sửa đổi phích cắm được cung cấp. Nếu phích cắm không khớp với ổ cắm, hãy liên hệ với thợ kỹ thuật có trình độ để lắp đặt ổ cắm phù hợp.

// Hãy đảm bảo bạn đã tiếp địa đúng cách trước khi sử dụng!

▲ Cách đấu điện tiếp địa thủ công

Vật dụng gồm: 1 dây điện, 1 đinh 10, 1 ít nước rửa bát và khoan. Khoan 1 điểm giao giữa chân tường và sàn nhà, đổ 1 chút nước rửa bát vào điểm khoan, đóng 1 đinh 10 cố định. Dùng 1 đầu dây điện nối vào đinh, đầu dây điện còn lại đấu vào một điểm bất kỳ trên máy rửa bát.



- ▲ Ngắt nguồn điện khi lắp đặt máy tránh bị điện giật.
- ▲ Vì sự an toàn của người sử dụng, không dùng dây nối dài hoặc phích cắm bộ chuyển đổi cho thiết bị.
- ▲ Trong mọi trường hợp không được cắt hoặc tháo dây nối tiếp đất ra khỏi dây nguồn.

Kết nối nguồn cấp nước

- Kết nối nước lạnh. Nếu hệ thống nước chưa sử dụng hoặc lâu ngày không sử dụng, phải xả hết lượng nước cũ tồn dư trong đường ống để đảm bảo dòng nước sạch, tránh cặn bẩn hoặc rong rêu gây tắc nghẽn và làm hỏng thiết bị.
- Áp lực nước đầu vào máy rửa chén bát là 0,04MPa-1MPa, khi áp lực nước thấp hơn mức này, van cấp sẽ nước không lấy đủ nước, hoặc thời gian lấy nước dài hơn thời gian điều khiển quy trình, khi đó màn hình sẽ hiển thị "E2" (Xem cách khắc phục bảng mã lỗi).
- Nguồn nước không nên xa quá 150 cm tính từ sau lưng máy để kết nối dây cấp nước từ máy tới nguồn đạt yêu cầu.
- Máy rửa bát không nên đặt trên ống mềm cấp nước
- Tắt vòi nước khi không sử dụng máy rửa chén.
- Kiểm tra hệ thống bên trong thường xuyên để phát hiện rò rỉ.
- Trước khi sử dụng máy rửa chén, hãy kiểm tra tất cả các kết nối trên van cấp, dây cấp và nguồn nước để ngăn chặn rò rỉ.

1 Nếu đó là vòi 15mm, hãy vận bộ đệm chuyển đổi trước, sau đó vận vào dây cấp nước; Đối với vòi 20mm, vận trực tiếp vào dây cấp nước.

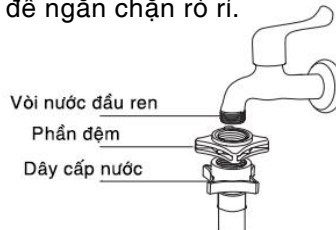

2 Kết nối đầu còn lại của dây cấp với van đầu vào ở mặt sau của máy rửa chén, vận chặt theo chiều kim đồng hồ.



3 Mở vòi và kiểm tra xem có rò rỉ nước ở mỗi đầu nối không. Nếu nước bị rò rỉ, vui lòng kiểm tra lại các bước trên để thật chặt kết nối tại chỗ rò rỉ. Nếu dây cấp bị rò rỉ, vui lòng thay kịp thời.

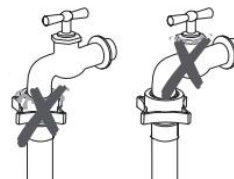

Kết nối đường xả nước

- Lắp ống dây xả nước vào đường thoát tối thiểu đường kính 4cm hoặc có thể để xả trực tiếp luôn vào bồn rửa. Tránh làm cong, gấp khúc.
- Tốt nhất nên lắp máy rửa bát gần vị trí đường cống thoát nước. Chiều dài dây xả nước khoảng 1,8m. Nếu quá xa người dùng cần mua thêm dây và đệm nối. Lưu ý: chiều dài của dây ống không nên vượt quá 4 mét, nếu không nó sẽ làm giảm hiệu suất của máy rửa chén.
- Điểm cao nhất của ống thoát xả được khuyến nghị là không vượt quá 600mm so với đáy máy rửa chén.
- Đầu ống thoát nước có thể luồn vào ống cống thẳng đứng đúng như hình vẽ (Hình A).
- Hoặc có thể được kết nối với khớp nối chữ T của góc dưới bồn rửa, sau đó kẹp dẫn lưu bằng kẹp (Hình B). Lưu ý: Chiều cao của ống thoát nước máy rửa bát phải cao hơn hoặc bằng chiều cao của đường thoát xi-phon của bồn rửa.

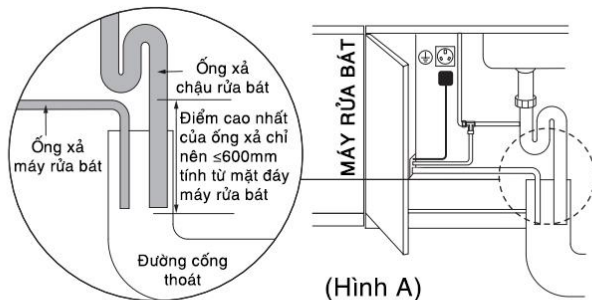

(Hình A)

Lưu ý: Ống xả của máy rửa bát được lắp vào đường cống thoát cần được cố định chắc chắn để ngăn rò rỉ hoặc tụt ống

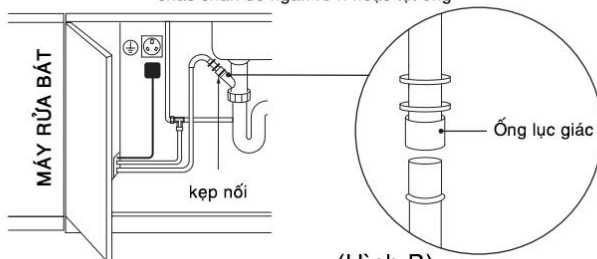

(Hình B)

Hướng dẫn lắp đặt bàn

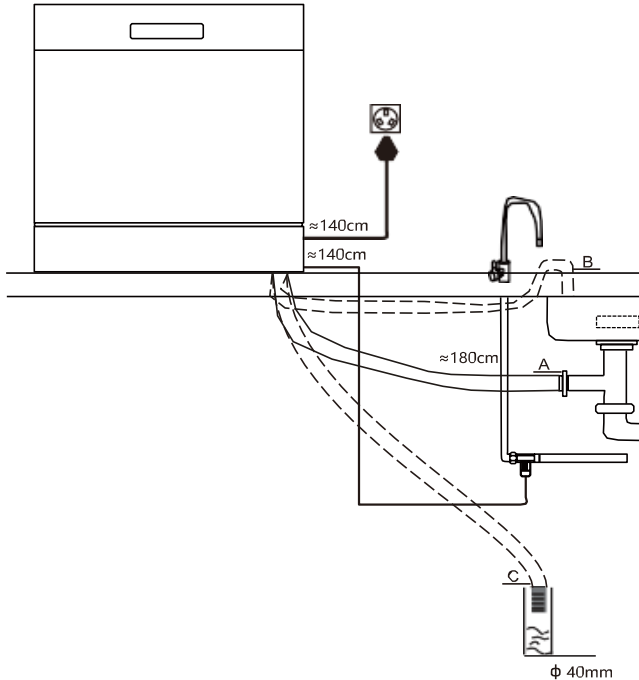

- Chọn vị trí lắp đặt thích hợp, gần với nguồn điện, nguồn nước và thuận tiện kết nối ống xả. Mặt sau dựa vào tường, các bên dọc theo tủ hoặc tường liền kề. Ống cấp và thoát nước có thể đặt bên phải hoặc bên trái để tạo điều kiện lắp đặt phù hợp.
- Nếu bồn rửa cao hơn 100 cm so với sàn nhà, nước thải trong ống không thể thoát trực tiếp vào bồn rửa. Cần phải xả nước thải từ vòi vào thùng chứa phù hợp được đặt bên ngoài và thấp hơn bồn rửa.
- Có thể kết nối đường xả nước như 3 cách A, B, C như hình trên. Điểm kết nối dây xả nước phải ở độ cao dưới 10 cm (tối đa) từ đáy máy. Dây xả nước cần được gắn cố định.

Hướng dẫn lắp âm tủ

Vị trí lắp đặt máy rửa bát nên gần đường ống dẫn nước vào, thoát nước và ổ điện. Khoảng cách giữa chiều cao máy và tủ nhỏ hơn 5mm.

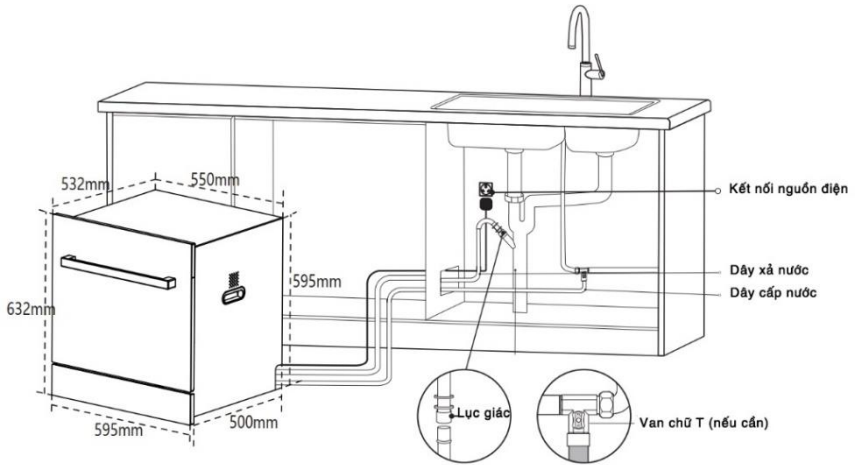

Hình minh họa kích thước tủ và vị trí lắp đặt máy rửa bát.

- Tháo bao bì bên ngoài của máy rửa chén, lấy các phụ kiện ra và đếm các phụ kiện theo danh sách đóng gói trong sách hướng dẫn này để đảm bảo không thiếu thứ gì.
- Trước khi lắp đặt đường ống đầu vào, hãy khóa nguồn cấp nước. Kết nối đầu nối lọc giác ống dẫn nước vào với đầu nối lọc giác đầu vào máy rửa chén và xoay để thắt chặt.

Chú ý: Xốp và nhựa đóng gói có khả năng gây nguy hiểm cho trẻ em, vui lòng xử lý và phân loại rác cẩn thận.

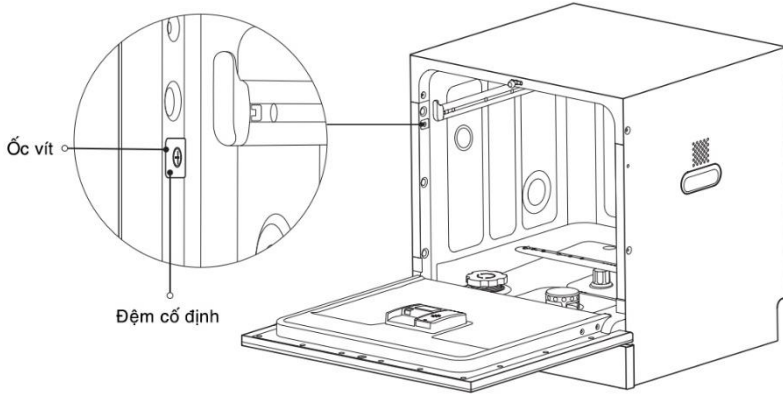

- Lắp máy rửa bát vào trong tủ một cách trơn tru, mở cửa máy rửa bát, lắp hai vít trong bộ phụ kiện đi kèm máy.
- Chú ý siết ốc vít qua giữa lỗ của miếng đệm cố định căn chỉnh (như hình trên), vặn đến hết, phần cuối của vít phải được chìm vào đệm cố định.
- Đóng nhẹ cửa để xác nhận rằng không có vết trầy xước ở cả hai bên của khung cửa.

Lưu ý: Khi lắp đặt máy rửa bát vào âm tủ bếp, phần cửa máy nên cách các cạnh tủ tối thiểu 50 mm.

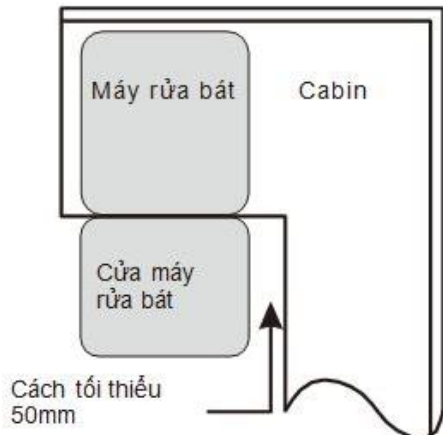

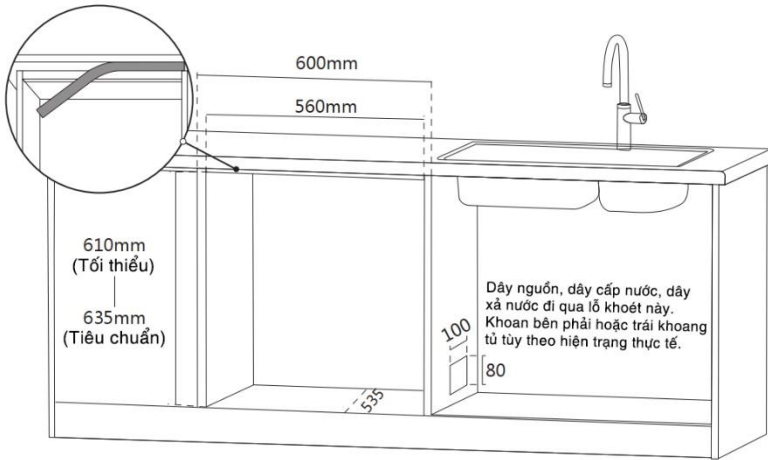

Đơn vị: mm

- Khi lắp âm máy rửa bát trong tủ bếp, kích thước lắp đặt tối thiểu là C610 x R560 x S535mm. Kích thước lắp âm tiêu chuẩn tính cả phần cửa máy là C635 x R600mm.
- Vị trí lắp đặt phải gần cống thoát nước, nguồn nước cấp, và trang bị ổ cắm ba lỗ với dòng điện 10A.
- Máy rửa chén bát phải được nối tiếp địa và lắp đặt cố định chắc chắn trong khoang tủ bếp.
- Vị trí góc phía dưới khoang tủ cần phải khoan lỗ kích thước 100 × 80mm để chạy đường ống cấp nước, thoát nước, và dây nguồn qua (như hình trên). Dây nguồn, ống cấp nước và ống xả nước có thể đặt bên trái hoặc bên phải của sản phẩm phụ thuộc vào nhu cầu lắp đặt thực tế.
- Dán miếng dán chống hơi nước vào mặt trong của nóc tủ (nếu cần). Khoảng cách giữa chiều cao máy và tủ khoảng 5mm.

Kiểm tra và nghiệm thu

- ▲ *Đảm bảo hệ thống dây cấp và dây thoát nước được lắp đặt chính xác*
- ▲ *Cắm nguồn điện, chắc chắn việc tiếp địa đã hoàn chỉnh.*
- ▲ *Khởi động máy rửa bát*

Các bước kiểm tra trước khi khởi động máy rửa bát:

1. Liệu máy rửa bát đã cân đối và cố định chưa?
2. Liệu van cấp nước đã mở chưa?
3. Liệu có rò rỉ nước ở chỗ kết nối không?
4. Liệu nguồn điện đã được kết nối?
5. Liệu đã bật công tắc cấp điện?
6. Liệu ống mềm cấp và xả đã được kết nối đúng cách?
7. Đã kết nối điện tiếp đất đúng cách chưa?
8. Tất cả vật liệu đóng gói và hướng dẫn đã được lấy ra khỏi máy rửa bát

=> Hãy lắp đặt đúng cách để sử dụng máy hiệu quả và hạn chế báo lỗi trong quá trình sử dụng. Nếu có bất kỳ thắc mắc nào, hãy liên hệ số: 1900 8129 để được hỗ trợ ngay.

Lưu ý: Sau khi lắp đặt, hãy để sách hướng dẫn sử dụng này vào trong ngăn kéo. Nội dung của quyển hướng dẫn này rất hữu dụng cho người sử dụng.

TRƯỚC KHI VẬN HÀNH MÁY

Hướng dẫn sử dụng muối chuyên dụng

Hướng dẫn đổ muối

Chỉ sử dụng muối chuyên dụng cho máy rửa bát!

- Muối chuyên dụng này có tác dụng làm mềm hóa độ cứng của nước, giảm sự tích tụ cặn bẩn trong quá trình sử dụng, tăng tuổi thọ cho máy, giảm vôi và đảm bảo đồ dùng sáng như mới. Nước càng nhiều khoáng chất thì độ cứng của nước càng cao.
- Mọi loại muối khác không được sản xuất để sử dụng cho máy rửa bát, đặc biệt là muối ăn, sẽ làm hỏng bộ phận làm mềm nước. **Trong trường hợp thiệt hại do không sử dụng muối phù hợp, nhà sản xuất không bảo hành cũng như không chịu trách nhiệm về bất kỳ thiệt hại nào xảy ra.**
- Đổ muối theo hướng dẫn sau:
 1. Kéo giàn dưới ra, tìm và mở nắp hộp chứa muối;
 2. Đặt phần cuối của phễu vào lỗ và đổ khoảng 1kg muối.
 3. Đổ thêm khoảng 250ml nước vào hộp chứa cho lần đầu tiên. Nước trong hộp có thể tràn ra một chút.
 4. Vận chặt nắp lại theo đúng khớp ren.
 5. Ngay sau khi đổ, nếu muối bị tràn, hãy chạy chương trình rửa tráng hoặc rửa nhanh để làm sạch các hạt muối thừa hoặc nước mặn tràn ra sàn máy, tránh gây ăn mòn khoang máy.
 6. Tùy thuộc vào mức độ hòa tan của muối, đèn cảnh báo muối có thể vẫn sáng sau vài ngày mặc dù hộp muối đã được đổ đầy.

Hướng dẫn đổ muối

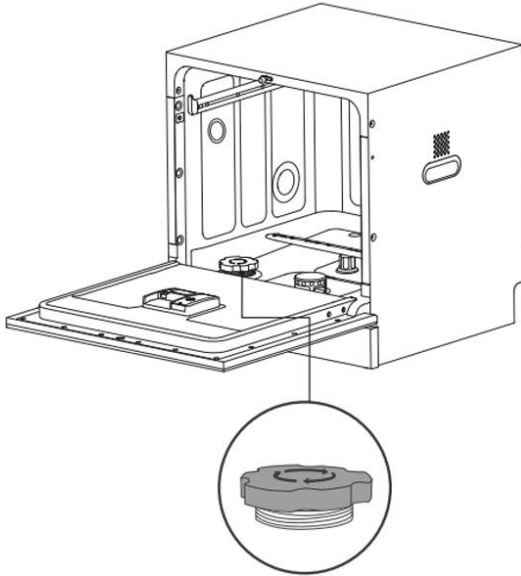

Mở cửa máy rửa chén, tìm nắp của hộp muối làm mềm nước



Xoay ngược chiều kim đồng hồ nửa vòng và nhấn nắp lên

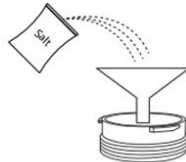

Thêm muối chuyên dụng vào qua phễu muối và thêm 250ml nước cho lần đầu tiên đổ muối.



Đậy lại và xoay nửa vòng theo chiều kim đồng hồ

Lưu ý: Chúng tôi xin khước từ mọi trách nhiệm bảo hành nếu khách hàng không thực hiện đúng các hướng dẫn trên, dẫn đến hệ thống lọc, máy bơm hoặc các bộ phận quan trọng khác của máy có thể bị hỏng do nhiễm mặn hoặc đóng cặn.

Hướng dẫn cài đặt muối

- Máy rửa chén được trang bị hệ thống làm mềm nước điều chỉnh tự động, cho phép bạn đặt tần suất tái tạo chất làm mềm nước tùy theo độ cứng thực tại của nước sinh hoạt. Công ty cấp nước địa phương có thể cung cấp giá trị độ cứng của nước máy. Hãy tham khảo đối chiếu với bảng dưới đây để chọn mức cài đặt phù hợp:

BẢNG ĐO ĐỘ CỨNG CỦA NƯỚC

MỨC CÀI ĐẶT	THAM CHIẾU ĐỘ CỨNG CỦA NƯỚC (PPM)	TỔNG NƯỚC ĐÁU VÀO (L)
H1	100	95
H2	100-200	80
H3	200-400	50
H4	400-600	32
H5	600-800	16

- Khi đèn cảnh báo muối () trong bảng điều khiển bật sáng, có nghĩa là muối đã sắp hết, cần được đổ thêm đầy muối.

Bước 1: Đóng cửa và khởi động thiết bị.

Bước 2: Trong 60s đầu ở trạng thái chờ, nhấn giữ “Start/pause” trong 5 giây, màn hình hiển thị “H*”, mức mặc định của nhà sản xuất là H3.

Bước 3: Nhấn nút “Start/pause” để cài đặt mức muối phù hợp. Thứ tự hiển thị sẽ thay đổi như sau: “H1→H2→H3→H4→H5→H1”

Bước 4: Nếu không có hoạt động nào trong 5 giây máy sẽ lưu lại và thoát khỏi chế độ cài đặt, trở về trạng thái chờ.

Hướng dẫn sử dụng nước trợ xả (bóng)

Hướng dẫn đổ nước trợ xả (bóng)

- Chất trợ xả (bóng) được tiết ra trong lần rửa tráng cuối cùng để ngăn nước đọng lại trên bát đĩa, giúp bát đĩa khô ráo hơn, sáng bóng hơn, tránh để lại các vết nước trên đồ dùng của bạn.
- Đổ nước trợ xả theo hướng dẫn minh họa:

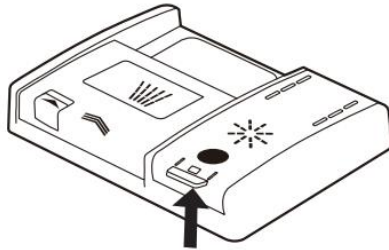

Bật nắp ngăn chứa nước trợ xả

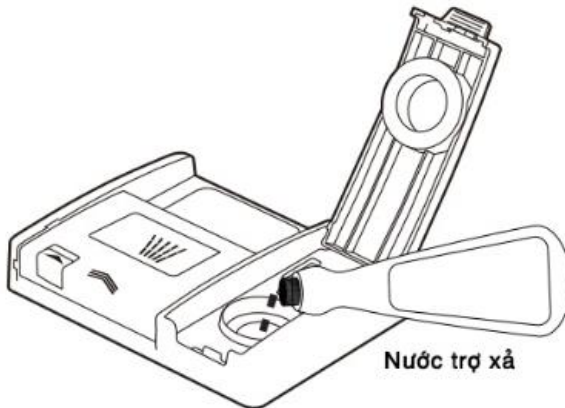

Nước trợ xả

Đổ nước trợ xả sau đó đóng chặt nắp lại

Hướng dẫn cài đặt nước trợ xả (bóng)

- Máy rửa chén có chức năng định lượng nước trợ xả bằng điện tử, cho phép bạn cài đặt lượng nước trợ xả theo nhu cầu.

BẢNG THAM CHIẾU CÀI ĐẶT TRỢ XẢ

Mức cài đặt	L1	L2	L3	L4	L5	L6	L7
Lượng tiêu hao nước trợ xả	1. 2ml	2. 4ml	3. 6ml	4. 8ml	6. 0ml	7. 2ml	8. 4ml

- Khi đèn cảnh báo chất trợ xả () trên bảng điều khiển bật sáng, có nghĩa là chất trợ xả đã gần hết, bạn nên đổ đầy thêm.
- Một lần đổ đầy khoảng 80-100ml có thể sử dụng rửa nhiều chu kỳ.
- Các bước cài đặt mức trợ xả:

Bước 1: Đóng cửa và khởi động thiết bị.

Bước 2: Trong 60s đầu ở trạng thái chờ, nhấn giữ “Start/pause” trong 5 giây, màn hình hiển thị “H*”, nhấn liên tiếp nút “” để vào chế độ cài trợ xả “L*”, mức mặc định của nhà sản xuất là L6.

Bước 3: Nhấn nút “Start/pause” để cài đặt mức trợ xả phù hợp. Thứ tự hiển thị sẽ thay đổi như sau: “L1→L2→L3→L4→L5→L6→L7→L1”

Bước 4: Nếu không có hoạt động nào trong 5 giây máy sẽ lưu lại và thoát khỏi chế độ cài đặt, trở về trạng thái chờ.

Hướng dẫn sử dụng chất rửa (dạng bột/viên/gel)

- Các thành phần hóa học tạo nên chất rửa cần thiết để phân rã và loại bỏ tất cả các cặn bám bẩn và dầu mỡ ra khỏi bề mặt đồ rửa.
- Sử dụng chất rửa đúng cách và định lượng phù hợp.
- Chỉ sử dụng chất rửa chuyên dụng cho máy rửa bát. Giữ chất rửa (bột/viên tablet) luôn khô ráo và còn hạn sử dụng.
- Không cho bột rửa vào ngăn chứa sớm tránh cho việc bị ẩm ngoài không khí gây biến chất.
- Chất rửa dành cho máy rửa bát có tính kiềm. Hãy để chất rửa chuyên dụng cho máy rửa bát ngoài tầm với của trẻ nhỏ.

▲ Cảnh báo: Chỉ dùng chất rửa chuyên dụng dành cho máy rửa bát, tuyệt đối không sử dụng xà phòng hay nước rửa bát truyền thống.

Lưu ý: Chúng tôi xin khước từ mọi trách nhiệm bảo hành nếu khách hàng không thực hiện đúng các hướng dẫn trên dẫn đến gây thiệt hại cho tài sản và gây thương tích cho người sử dụng.

Hướng dẫn đổ chất rửa

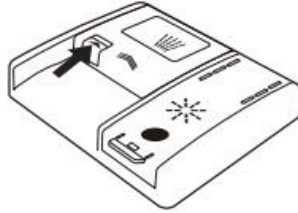

**Nhấn vào nút trượt nắp hộp chất rửa
Nắp sẽ tự động trượt lên**

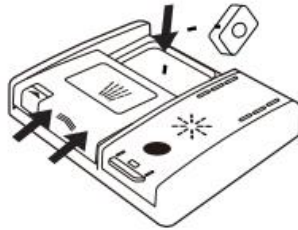

**Thả viên rửa hoặc bột rửa theo định lượng
phù hợp rồi kéo trượt nắp đóng lại**

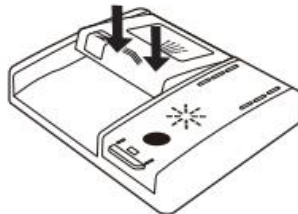

Nhấn nhẹ một chút để khóa nắp

HƯỚNG DẪN XẾP ĐỒ

Tải đồ vào giỏ đĩa thìa

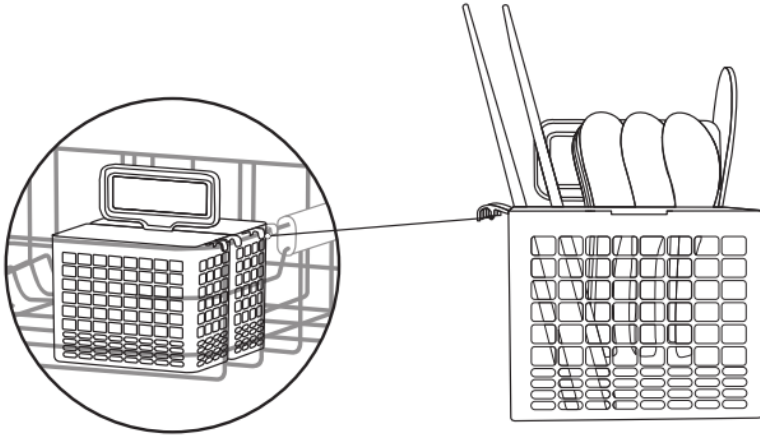

Tips: Vui lòng đặt giỏ đĩa vào góc bên phải phía trước của giàn bát dưới cùng và cài chặt vào nan trên cùng như hình trên đến vị trí thích hợp để đạt được hiệu quả rửa mong muốn.

Tránh xếp đĩa, thìa, muống canh chồng lên và đan vào nhau.

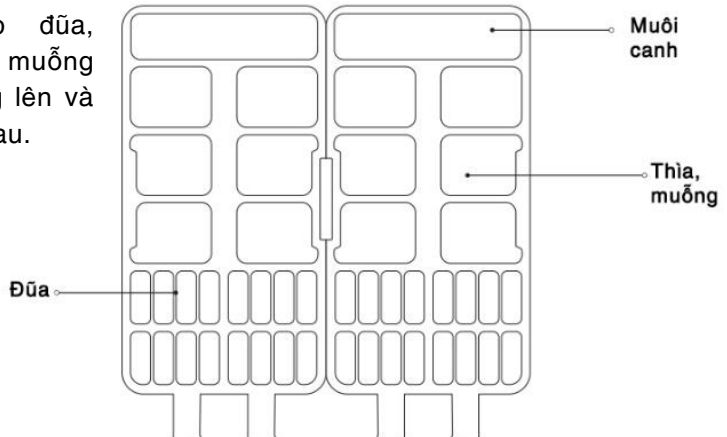

Tải đồ vào giàn trên và dưới

- Giàn bát trên có thể tải được bát ăn cơm, bát chấm, đĩa chấm gia vị, ly, cốc tách, và các vật dụng khác có kích thước nhỏ.
- Giàn bát dưới xếp được đĩa sâu, nông, đĩa bầu dục, tô canh, ly cốc và các vật dụng kích thước lớn và 1 góc là giỏ dưa thìa.

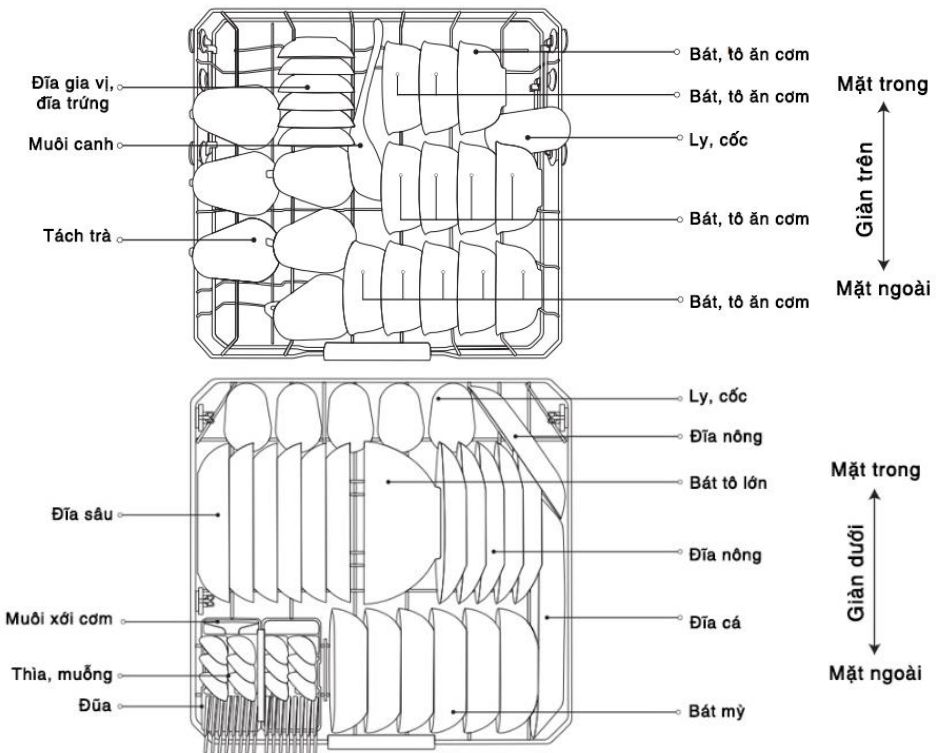

Lưu ý: Khi xếp muôi, thìa cần chú ý kỹ để tránh lọt xuống qua giàn sẽ ảnh hưởng tới chuyển động của tay quay phun phía dưới.

Vị trí xếp nồi, chảo

- Nan gấp ở giàn dưới có thể linh động dựng lên hoặc gập gọn xuống, tùy theo tình huống thực tế để mở rộng diện tích xếp các vật dụng cỡ lớn như xoong, nồi, chảo, v.v.

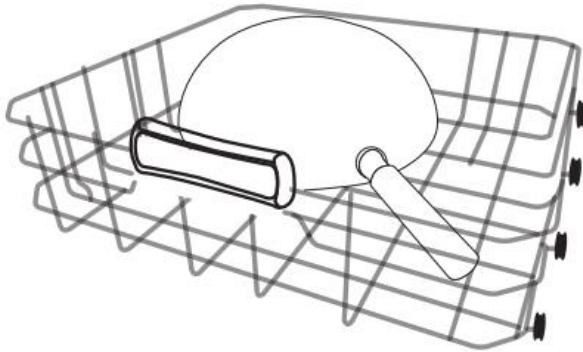

- Cách sử dụng nan gấp: Xoay nan gấp khớp vào vị trí cố định như hình vẽ, nan có thể dựng từ vị trí nằm ngang tới thẳng đứng.

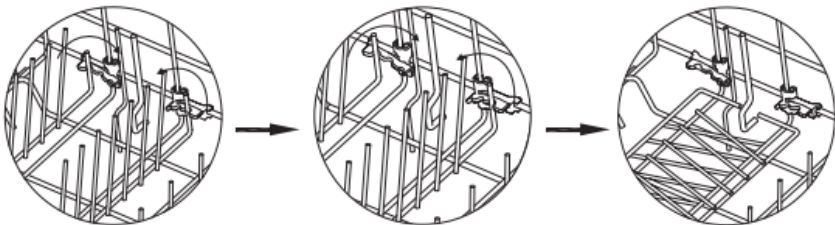

Lưu ý: Máy rửa chén bát dung tích 12 bộ được tính bằng chén bát loại tiêu chuẩn. Khi xếp các loại bát đĩa kích thước khác nhau vào máy sẽ thay đổi số lượng tải đồ định mức.

Những lưu ý khi xếp đồ vào máy

- Trước khi xếp đồ vào máy hãy gạt sạch thức ăn thừa, rác thực phẩm vào thùng rác, đặc biệt là xương, các loại hạt và lá rau, để tránh ảnh hưởng đến hiệu quả tẩy rửa.
- Nên úp nghiêng xuống tất cả đồ rửa. Nếu bát đĩa bị ngửa lên hoặc úp thẳng xuống sẽ bị đọng nước ở trong bát hoặc đáy bát.
- Dụng cụ phải được xếp đặt 1 cách chắc chắn, tránh bị lật.
- Không để dụng cụ chạm vào cánh tay phun.
- Kích thước nhỏ của đồ dùng có thể rơi ra khỏi giàn và cản trở vòng quay của cánh tay phun, Vui lòng không đặt các vật dụng nhỏ trên giàn máy, chỉ nên đặt vào giỏ riêng.
- Không đặt các dụng cụ sắc nhọn theo chiều thẳng đứng.
- Giàn rửa không để bị trầy xước, nó sẽ sớm bị gỉ.
- Cách đặt dao kéo: Không được xếp úp đầu dao kéo xuống phía dưới giỏ dao kéo.
- Xoay cánh tay phun sau khi xếp bát đĩa đầy giàn rửa, để đảm bảo rằng cánh tay phun không bị cản trở bởi các vật dụng được xếp trong máy.

Xếp nghiêng để hạn chế nước đọng ở đáy bát



Hướng lòng bát xuống dưới



Khuyến cáo đồ dùng trong máy rửa bát

1. Đồ dùng bằng kim loại quý như vàng, bạc, đồ cổ, đồ tinh xảo có thể bị hao mòn khi sử dụng lâu dài trong máy rửa chén bát
2. Các loại gốm, nhôm và men màu có thể chuyển sang màu đục sau khi được rửa trong máy rửa bát.
3. Khay, giỏ làm bằng tre hoặc gỗ: Nó có thể bị bong ra hoặc bị nứt ở nhiệt độ cao.
4. Các đồ nhựa: Vui lòng xem hướng dẫn của nhà sản xuất về các mặt hàng có bộ phận bằng nhựa, vì các mặt hàng này có thể bị chảy hoặc nứt ở nhiệt độ cao.
5. Dao kéo có tay cầm bằng gỗ, sành sứ hoặc xà cừ.
6. Cho khăn lau bàn vào máy để làm sạch có thể gây ra lỗi máy rửa chén.
7. Vật dụng bằng gang: Đồ dùng bằng gang có thể bị rỉ sau khi rửa trong máy rửa chén nhiều lần

▲ Chú ý: Để tránh bị bỏng hay hư hỏng đồ dùng không nên lấy đồ thủy tinh, dao kéo ra khỏi máy rửa bát trong vòng 15 phút sau khi kết thúc chương trình rửa.

▲ Mẹo: Đối với xoong nồi, chảo, tách trà dùng quanh năm, bộ đồ ăn để ngoài không khí qua đêm bị khô kết lại và các đồ vật khó làm sạch khác. Vui lòng chọn Rửa chuyên sâu tăng cường từ 2 hoặc nhiều lần nữa tùy theo độ khó của việc làm sạch bộ đồ ăn. Nếu vẫn không đạt hiệu quả mong muốn, vui lòng sử dụng các công cụ làm sạch khác để loại bỏ các vết bẩn cứng đầu.

HƯỚNG DẪN SỬ DỤNG

Bảng điều khiển

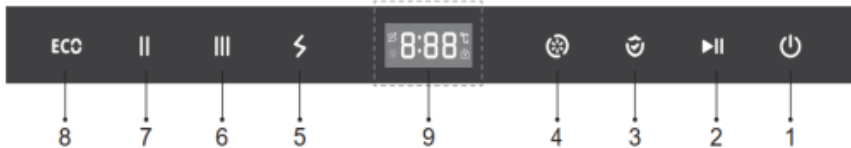

1. Nút Nguồn

- Nhấn nút “**⏻**” để bật và tắt máy rửa chén bát.

2. Nút Bắt đầu/Tạm dừng

- Khi máy đang hoạt động, nếu không nhấn được “**▶||**” → hãy nhấn giữ “**😊**” để hủy khóa trẻ em trước, sau đó nhấn tiếp “**▶||**” để tạm dừng.
- Khi máy đang tạm dừng, nhấn “**▶||**” để tiếp tục chương trình hiện tại.

3. Nút Diệt khuẩn

- Nhấn nút “**😊**” để vào chọn tính năng diệt khuẩn.

4. Nút Rửa rau quả

- Nhấn “**☺**” để chọn chương trình rửa rau củ và trái cây.

5. Nút Rửa nhanh

- Nhấn “**⚡**” để chọn chương trình rửa nhanh 29 phút.

6. Nút Rửa chuyên sâu

- Nhấn “**|||**” để chọn chương trình rửa chuyên sâu.

7. Nút Rửa 1 giờ

- Nhấn “**||**” để chọn chương trình rửa 1 giờ.

8. Nút Rửa ECO

- Nhấn “**ECO**” để chọn chương trình rửa tiết kiệm ECO.

9. Màn hình hiển thị

- Các thông số: thời gian, nhiệt độ, khóa trẻ em, đèn báo thiếu muối và trợ xả, mức cài đặt muối và trợ xả... được hiển thị trên màn hình.

Chương trình rửa AI

- Sử dụng cảm biến thông minh, được cài mặc định. Khi khởi động máy, không chọn các chương trình khác, nhấn trực tiếp Start/Pause “▶||” để kích hoạt luôn *chương trình rửa AI*.

Các tính năng tăng cường khác

- **Delay - Hẹn giờ:** Nhấn giữ nút *Rửa rau quả* “☼” trong 3 giây để kích hoạt tính năng khởi động chậm, nhấn tiếp “☼” để lên lịch hẹn giờ rửa từ 00 đến 24 tiếng. Để hủy lịch, nhấn “☼” cho tới khi chỉ số về 00.
- **Khóa trẻ em:** Tính năng *Khóa trẻ em* được kích hoạt mặc định sau khi khởi động và chạy chương trình. Nhấn “☺” trong khoảng 3 giây hoặc nhấn giữ lâu nút “☺” trực tiếp để hủy tính năng này.
- **Bảo quản khí tươi:** Tính năng này tự động kích hoạt ngày sau khi hoàn thành chương trình *Rửa Chuyên sâu* và *Rửa Diệt khuẩn*. Lúc đó quạt và PTC sẽ chạy để trao đổi không khí tươi mới trong 20 phút mỗi giờ, chu kỳ liên tục trong 96 giờ (màn hình hiển thị “FAN” trong thời gian 20 phút chạy quạt, thời gian còn lại đèn nguồn sẽ nhấp nháy).

Chú ý

- Máy rửa bát sẽ tự động tắt sau 3 phút không có hoạt động nào hoặc 3 phút sau khi hoàn thành 1 chương trình rửa.
- Không chạm tay ướt, găng tay, băng gạc vào bảng điều khiển. Hãy chạm trực tiếp bằng các đầu ngón tay.
- Không đâm các vật sắc nhọn vào bảng điều khiển để đảm bảo hoạt động cho máy rửa bát.

Hướng dẫn khởi động cơ bản



1. Nhấn nút nguồn “**⏻**” để khởi động máy rửa bát.
2. Lựa chọn chương trình rửa phù hợp và các tính năng mong muốn.
3. Nhấn “**▶**” để bắt đầu chu kỳ hoạt động.

Lựa chọn các chế độ

Các chương trình rửa

Chương trình	Hướng dẫn	Nhiệt độ (°C)	Thời gian (phút)	Tiêu thụ nước (L)
AI Tự động	Tự động điều chỉnh nhờ cảm biến thông minh	60	110-185	8.1-13.5
III Chuyên sâu	Đổ bẩn nhiều, dầu mỡ, cặn cạnh và mùi tanh	70	145	16.2
↶ Rửa nhanh	Rửa nhanh mà không cần sấy khô	55	29	10.8
Eco Tiết kiệm	Tiết kiệm điện và nước, dùng nhiều thời gian để ngâm bở	62	190	10.8
II Rửa 1 tiếng	Thích hợp dùng hàng ngày, 1 bữa ăn 1 lần rửa	60	60	13.5
🌀 Rửa rau quả	Chương trình đặc biệt để rửa rau củ quả		15	5.4
☺ Diệt khuẩn	Tiệt trùng 99,99% vi khuẩn	72	135	13.5

Lưu ý:

- Không nên lạm dụng chất tẩy rửa. Chất tẩy quá nhiều sẽ không chỉ tạo ra nhiều bọt khí mà còn ảnh hưởng đến hiệu quả làm sạch.
- Thời gian chạy thực tế của mỗi chương trình có thể khác với chu kỳ thời gian mặc định của máy do điều kiện khác nhau của nhiệt độ nước, lượng bát đĩa rửa, chất rửa và muối làm mềm nước. Đó là điều bình thường, xin đừng lo lắng và vui lòng tiếp tục sử dụng máy.
- Sau mỗi lần rửa, nên tắt nguồn điện, nguồn cấp nước cho thiết bị và để cửa hơi mở để hơi ẩm và mùi hôi không bị kẹt bên trong nếu bạn không sử dụng tính năng bảo quản.

❖ **Thêm bát đĩa vào khi máy đang hoạt động**

Bạn có thể thêm bát đĩa bất cứ lúc nào trước khi ngăn chứa chất rửa bột mở ra (trước khi tới kỳ rửa chính). Làm theo hướng dẫn sau:

1. Nhấn nút “▶||” để tạm dừng.
2. Chờ một vài giây rồi mới mở cửa máy.
3. Thêm bát đĩa còn sót.
4. Đóng cửa lại.
5. Nhấn nút “▶||”, máy rửa bát sẽ tiếp tục chương trình.

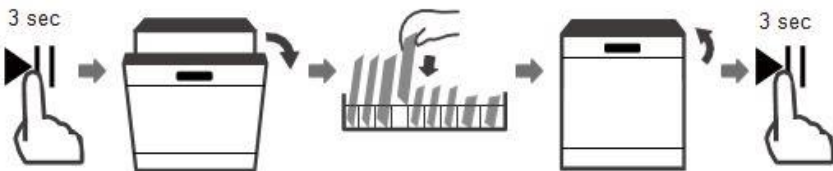

▲ Cảnh báo: Việc mở cửa máy đột ngột giữa chu kỳ rất nguy hiểm vì hơi và nước nóng có thể khiến bạn bị bỏng.

HƯỚNG DẪN VỆ SINH

Để đảm bảo máy rửa chén bát của bạn duy trì hiệu suất và kéo dài tuổi thọ, hãy vệ sinh và bảo dưỡng máy định kỳ.

- Khi xếp đồ vào máy rửa bát, cần thức ăn, nước bẩn có thể nhỏ giọt hoặc bắn vào các vị trí mà nước từ tay phun không lùa tới được như: khe rãnh, cạnh cửa của máy rửa bát. Vì vậy, cần lau sạch mọi cạnh bẩn trước khi đóng cửa và vận hành máy.
- Trước khi vệ sinh hoặc thực hiện bảo trì, luôn **rút phích cắm ra khỏi ổ cắm**.
- Không dùng dung môi hoặc hóa chất làm sạch có tính ăn mòn. Không dùng miếng cọ sắt để vệ sinh bề mặt bên ngoài vì chúng có thể làm xước lớp sơn của máy.
- Để tránh nước thấm vào khóa cửa và các bộ phận điện, không sử dụng bất kỳ loại chất tẩy rửa dạng xịt nào.
- Khi không sử dụng trong thời gian dài, bạn nên chạy một chương trình rửa không tải và sau đó rút phích cắm ra khỏi ổ cắm, tắt nguồn cấp nước và để cửa của thiết bị hơi mở. Điều này sẽ giúp đệm cửa bền lâu hơn và ngăn mùi hôi hình thành bên trong thiết bị.
- Vị trí của gioăng cao su dưới chân cửa và sàn máy bên trong nên cọ rửa thường xuyên bằng khăn mềm ẩm để loại bỏ cặn thức ăn.

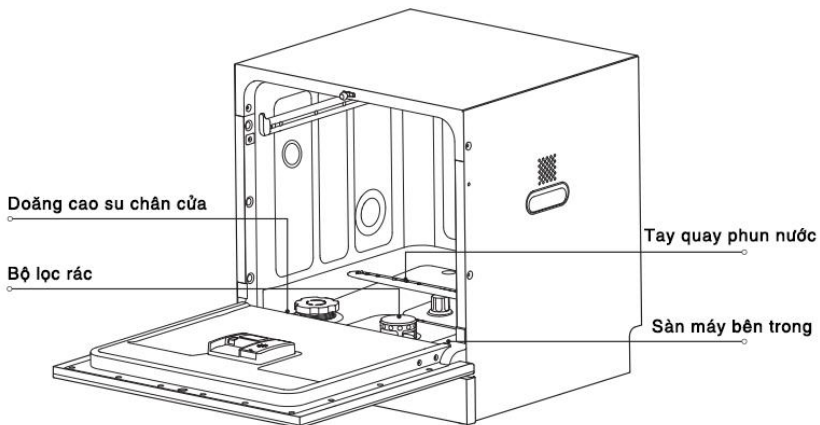

Vệ sinh tay quay phun

Kiểm tra cánh tay phun định kỳ mỗi 4-6 tuần để chắc chắn không có mảnh vụn hoặc dị vật nào làm tắc nghẽn các lỗ phun.

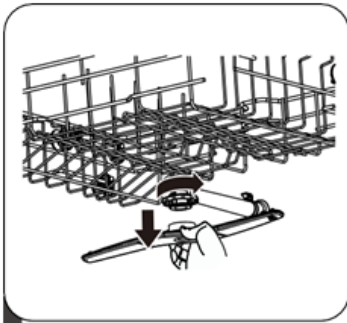

1 Để vệ sinh tay phun trên, giữ cứng chốt giữa và xoay cánh ngược chiều kim đồng hồ để tháo ra.

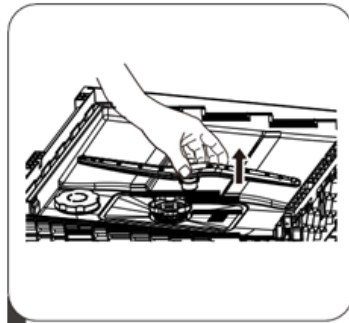

2 Để tháo tay phun dưới, rút thẳng lên trên

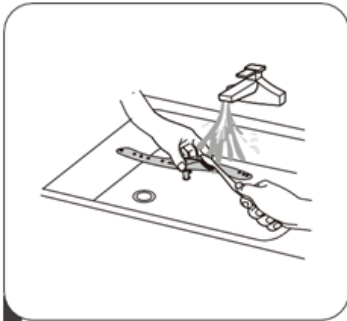

3 Rửa cánh tay phun bằng xà phòng và nước ấm. Dùng bàn chải mềm để làm sạch các lỗ phun nước. Lắp lại sau khi rửa

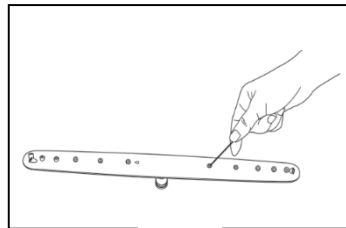

Có thể dùng đầu tăm hoặc que nhỏ để thông các cặn tắc cứng đầu

Vệ sinh bộ lọc rác

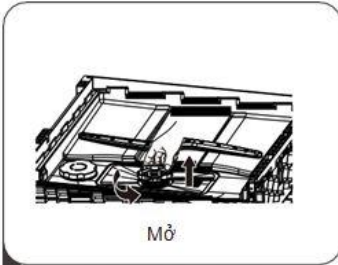

- 1 Giữ bộ lọc thô và xoay nó ngược chiều kim đồng hồ để mở khóa bộ lọc. Nâng bộ lọc lên trên và ra khỏi máy rửa bát.

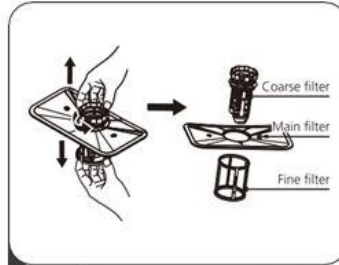

- 2 Nhấc lọc tinh ra khỏi lõi lọc chính và lọc thô bằng cách bóp nhẹ lấy

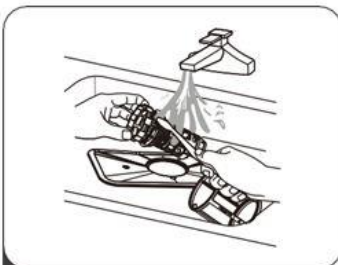

- Mảnh thức ăn to sẽ được rửa trôi dưới dòng nước. Dùng bàn chải nhỏ cọ sạch các lớp lọc

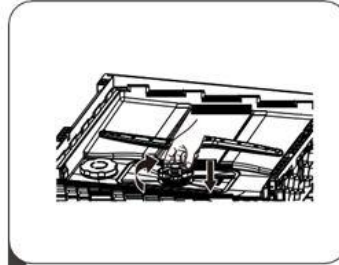

- Lắp ráp các lớp lọc theo thứ tự ngược lại và xoay ngược chiều kim đồng hồ để đóng lại

- Nên làm sạch mỗi tuần một lần, đảm bảo không có mảnh vụn hoặc dị vật nào. Dùng bàn chải mềm để làm sạch toàn bộ hệ thống: lọc chính (phẳng); lọc thô; lọc tinh.
- Các bộ lọc đã làm sạch được lắp trở lại vào máy rửa chén theo thứ tự. Nếu các bộ lọc bị thiếu hoặc không được lắp đúng cách sẽ ảnh hưởng đến hiệu quả rửa bát và thậm chí có thể gây thiệt hại về tài sản.

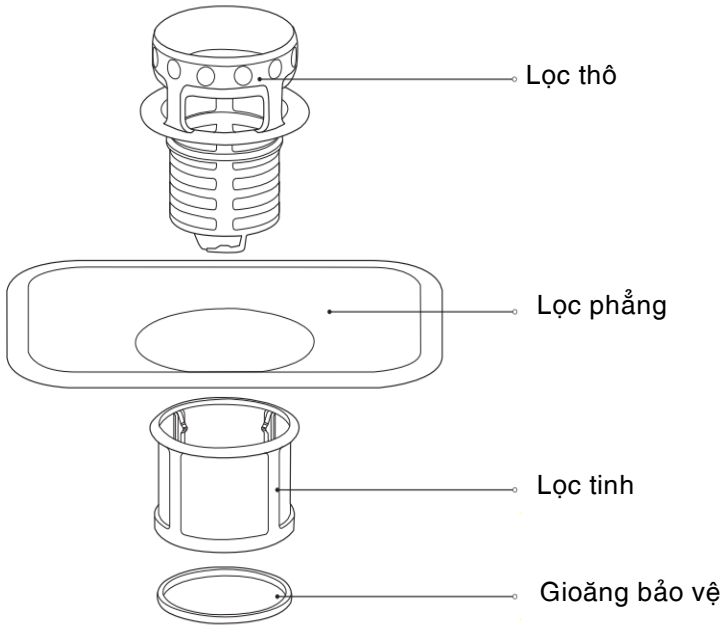

▲ Cảnh Báo: TUYỆT ĐỐI KHÔNG SỬ DỤNG máy rửa bát khi không có bộ lọc rác.

▲ Lưu ý: Ở những nơi khí hậu lạnh, khi nhiệt độ dưới 0°C, vui lòng thực hiện các biện pháp bảo vệ chống sương giá cho máy rửa bát. Sau mỗi chu kỳ rửa, vui lòng hoạt động như sau:

- Tắt nguồn điện cho máy rửa bát
- Tắt nguồn cấp nước và khóa van đường ống dẫn nước
- Xả nước từ đường ống dẫn nước vào và van nước.
(Dùng chậu để hứng nước)
- Kết nối lại đường ống dẫn nước vào van nước.
- Tháo bộ lọc ở dưới cùng của máy rửa bát và sử dụng một miếng bọt biển để thấm nước trong vùng chứa nước.

XỬ LÝ SỰ CỐ

Mã lỗi

Một số trường hợp người sử dụng có thể tự xử lý tại chỗ trước khi liên hệ Trung Tâm Bảo Hành Dịch Vụ. Tham khảo bảng mã dưới đây:

<i>Mã lỗi</i>	<i>Nguyên nhân</i>	<i>Giải pháp</i>
E1	Tràn nước, rò rỉ nước	<ul style="list-style-type: none"> • Ngắt nguồn cấp nước và nguồn điện. • Nghiêng máy về phía sau một góc 45° để nước thoát hết ra khỏi đáy máy. • Sau khi khởi động lại, nếu máy vẫn báo lỗi, vui lòng liên hệ TTBH
E2	<ul style="list-style-type: none"> • Van cấp nước không mở hoặc không đạt yêu cầu về áp lực nước 0.04MPa. • Trục trặc đường ống cấp nước • Trục trặc van cấp nước 	<ul style="list-style-type: none"> • Kiểm tra van cấp nước có mở không và chắc chắn áp lực nước không dưới 0.04MPa (dùng bơm tăng áp nếu cần). • Điều chỉnh ống cấp, đảm bảo không bị uốn cong, gãy gập hoặc tắc nghẽn ở các 2 đầu lọc. • Vui lòng liên hệ TTBH
EA	Lỗi giao tiếp giữa các PCB	Vui lòng liên hệ TTBH
E6	Cảm biến nhiệt PTC bất thường	Vui lòng liên hệ TTBH
E7	Đoản mạch nhiệt điện trở	Vui lòng liên hệ TTBH

Một số vấn đề thường gặp

Vấn đề	Nguyên nhân	Giải pháp
Có màu lạ trong máy	<ul style="list-style-type: none"> Sử dụng chất rửa có chất tạo màu Rửa cùng thực phẩm tạo màu hoặc đồ dùng dễ thôi màu 	<ul style="list-style-type: none"> Đảm bảo chất rửa không có chất tạo màu. Kiểm tra kỹ trước khi khởi động, đảm bảo không lẫn với những đồ dễ phai màu.
Bát đĩa không khô hoàn toàn	<ul style="list-style-type: none"> Bát đĩa xếp không đúng cách. Không sử dụng đủ nước trợ xả. Không chọn sấy tăng cường. Sử dụng chất rửa tổng hợp khiến việc sấy khô kém hiệu quả hơn. Bát đĩa được lấy ra quá sớm hoặc chưa kết thúc quy trình sấy. 	<ul style="list-style-type: none"> Xem phần <i>Hướng dẫn xếp đồ</i>. Đảm bảo sử dụng nước trợ xả hợp lý. Chọn thêm sấy tăng cường. Thay đổi chất rửa tổng hợp khác có nhiều thành phần trợ xả hơn. Lấy bát đĩa ra khỏi máy khi đã kết thúc chương trình hoặc sau khi máy báo End 30 phút.
Đồ nhựa không khô	Đặc điểm của các sản phẩm bằng nhựa.	Đồ nhựa chịu nhiệt kém hơn vì vậy độ khô cũng kém hơn.
Đũa, thìa không khô	Xếp đũa và thìa trong giỏ riêng biệt chưa đúng cách.	Xếp đũa, thìa tách rời, không xếp đan dính vào nhau.
Vết nước khô trên đồ nhựa	Vì tính chất vật lý của đồ nhựa nên khi sấy khô sẽ tồn lại vết nước trên bề mặt.	Sử dụng chương trình rửa mạnh hơn, nhiều lần rửa hơn và sử dụng chất trợ xả.

<p>Khoang máy nhiều bọt</p>	<ul style="list-style-type: none"> • Chất rửa không phù hợp. • Chất trợ xả (nước bóng) bị tràn. 	<ul style="list-style-type: none"> • Chỉ sử dụng chất tẩy rửa chuyên dụng dành cho máy rửa bát. Nếu sử dụng sai loại, làm bọt tràn trong máy, hãy mở cửa máy và để nước bốc hơi. Đổ thêm 1 gáo nước lạnh vào khoang máy sau đó chạy chương trình rửa trắng (hoặc rửa nhanh) để xả hết nước. Lặp lại nhiều lần nếu cần thiết. • Luôn lau sạch các vết tràn ngay lập tức mỗi khi thêm chất trợ xả (nước bóng) vào ngăn chứa.
<p>Nghe thấy tiếng kêu lạ trong máy</p>	<ul style="list-style-type: none"> • Cánh tay phun bị chạm vào đồ rửa. • Đồ sành sứ, thủy tinh, inox bị xếp chạm sát vào nhau, đặt không chắc chắn trong máy 	<ul style="list-style-type: none"> • Dừng chương trình và sắp xếp lại các vật dụng cản trở hướng quay của tay phun. • Dừng chương trình và sắp xếp lại các vật dụng sao cho chắc chắn. Tham khảo phần <i>Hướng dẫn xếp đồ</i>
<p>Cặn trắng, màng trắng trong khoang máy và đồ rửa</p>	<ul style="list-style-type: none"> • Nước cứng nhiều cặn kim loại. • Môi trường nước thừa muối làm mềm. 	<ul style="list-style-type: none"> • Trước hết làm sạch máy bằng vải mềm (hoặc bọt biển ẩm) với chất tẩy chuyên dụng cho máy rửa bát hoặc dấm trắng. Bổ sung muối làm mềm nước theo <i>Hướng dẫn sử dụng muối</i>. • Trường hợp thừa muối cũng gây nên lớp sương trắng. Hạ thấp mức muối so với mức đang cài đặt. Lưu ý luôn vặn chặt nắp hộp muối.

<p>Bát đĩa không sạch</p>	<ul style="list-style-type: none"> • Xếp đồ rửa không đúng cách. • Chọn chương trình rửa không phù hợp. • Định lượng chất rửa không phù hợp. • Cánh tay phun bị chạm vào đồ rửa. • Tay phun, bộ lọc rác kết bẩn hoặc chưa được lắp đúng khớp. 	<ul style="list-style-type: none"> • Xem phần <i>Hướng dẫn xếp đồ</i>. • Xem phần <i>Lựa chọn chương trình rửa</i>. • Thêm, bớt hoặc thay đổi chất rửa bạn đang dùng. • Sắp xếp lại các đồ trong máy để tay phun không bị cản trở. • Hãy vệ sinh bộ lọc, tay quay thường xuyên theo hướng dẫn ở phần <i>Hướng dẫn vệ sinh</i>.
<p>Vẫn còn chất rửa sau chu trình</p>	<ul style="list-style-type: none"> • Xếp đồ chặn nắp ngăn đựng chất rửa. • Viên rửa chưa kịp tan trong chương trình rửa ngắn. • Chất rửa quá hạn sử dụng hoặc đã bị vón cục khô cứng. 	<ul style="list-style-type: none"> • Kiểm tra không để đồ cản trở nắp bật ngăn đựng chất rửa. • Lựa chọn chương trình rửa dài hơn, chuyên sâu hơn với nhiệt độ nước cao hơn. • Thay đổi chất rửa khác.
<p>Vết đen hoặc xám trên đồ rửa</p>	<p>Có đồ dùng bằng nhôm hoặc đồ gỗ có lớp sơn dễ bong tróc trong máy.</p>	<ul style="list-style-type: none"> • Sử dụng chất rửa có tính bào mòn nhẹ để loại bỏ những vết đó. • Không rửa đồ nhôm, đồ gỗ với lớp sơn dễ bong trong máy rửa bát.
<p>Nghe tiếng kêu trong đường ống nước</p>	<p>Có thể do cách lắp đặt hoặc do tiếp xúc va chạm của đường ống nước.</p>	<p>Điều này không ảnh hưởng đến hoạt động của máy rửa bát. Nếu nghi ngờ, hãy liên hệ với thợ sửa ống nước có chuyên môn.</p>

Có vết gỉ sét trên dao kéo, đồ inox	<ul style="list-style-type: none"> • Các vật dụng không phù hợp. • Dung dịch muối làm mềm bị tràn ra khoang sau khi được bổ sung thêm mà không vệ sinh lại. 	<ul style="list-style-type: none"> • Tìm hiểu thêm về những đồ có thể sử dụng được trong máy rửa bát. • Sau mỗi bước thêm chất làm mềm nước, bạn nên chạy không tải ngay với chương trình rửa trắng (hoặc rửa nhanh) để làm sạch muối thừa. Lưu ý luôn vặn chặt nắp hộp muối.
Máy không hoạt động	<ul style="list-style-type: none"> • Nổ cầu chì hoặc bị ngắt cầu dao điện. • Nguồn điện chưa được bật. • Cửa máy đóng không đúng cách. 	<ul style="list-style-type: none"> • Thay cầu chì hoặc bật lại cầu dao điện. Loại bỏ thiết bị điện khác đang dùng chung mạch điện với máy rửa bát. • Đảm bảo dây nguồn được cắm đúng cách vào ổ điện. • Đảm bảo việc đóng cửa máy đã khớp và chắc chắn.
Nước không được thoát ra	<ul style="list-style-type: none"> • Máy chạy không hết chương trình. • Bộ lọc rác bị tắc. • Hệ thống thoát nước bị nghẽn. 	<ul style="list-style-type: none"> • Chạy một chương trình mới và theo dõi. Nếu báo lỗi gọi TTBH. • Kiểm tra bộ lọc thô. • Kiểm tra hệ thống thoát nước xem có gì bất thường? Đường ống bị tắc nghẽn hoặc bị gãy gập. Nếu gặp trục trặc, bạn có thể liên hệ thợ sửa ống nước.
<p>Lưu ý: Phân biệt giữa nước đọng nhiều bất thường và nước đọng dưới bộ lọc rác. Nếu bạn thấy có 1 chút nước dưới hố rác đó chính là bẫy mùi và côn trùng chuột bọt, và điều đó là hoàn toàn bình thường.</p>		

±
Sơ đồ mạch điện

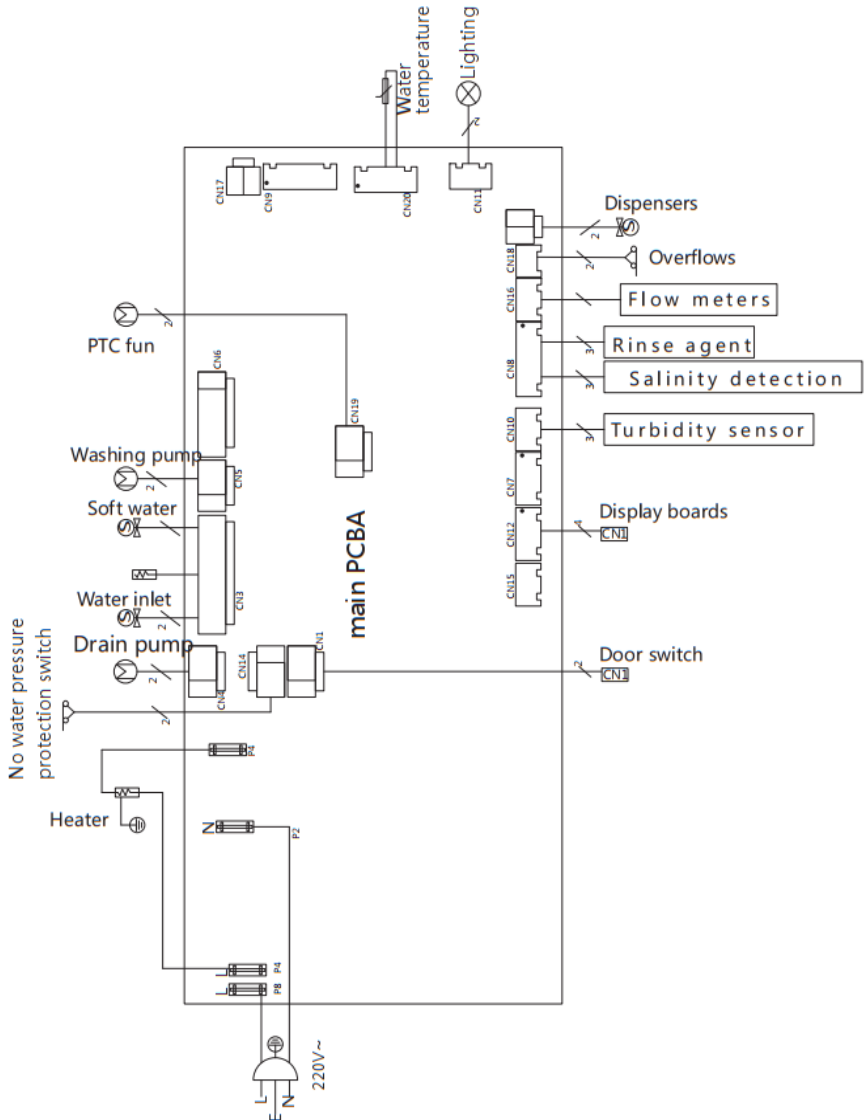

THÔNG TIN BẢO HÀNH QUAN TRỌNG

Khách hàng cần tư vấn và giải đáp vui lòng liên hệ bộ phận Chăm sóc khách hàng **RICHBORN 1900 8129** để được hỗ trợ nhanh chóng. Nếu khách hàng liên hệ trao đổi ngoài giờ hành chính, xin vui lòng chờ đợi, chúng tôi sẽ tiếp nhận lưu giữ thông tin và sắp xếp xử lý theo quy trình.

Bảo hành miễn phí khi:

- Sản phẩm vẫn trong thời gian bảo hành. Thời hạn tính từ ngày mua sản phẩm.
- Sản phẩm được sử dụng đúng mục đích, dùng trong gia đình và được thực hiện đúng như trong quyển sách HDSD này.
- Lỗi phát sinh do sản phẩm và từ nhà sản xuất.
- Phạm vi: Toàn quốc.

Các trường hợp sau **KHÔNG** được bảo hành miễn phí:

- Không kích hoạt bảo hành điện tử hoặc kích hoạt **không** đúng thời gian mua sản phẩm.
 - Các phụ kiện lắp đặt, phụ kiện rời kèm theo máy như: giàn, giỏ, tay quay phun, lọc rác, nắp muối bị mất hoặc hỏng, gỉ sét trong quá trình sử dụng.
 - Các trường hợp thân máy bể vỡ, trầy xước, gỉ sét; doãng cao su dút, rách trong quá trình sử dụng.
 - Các hư hỏng do điện áp đột biến, không ổn định.
 - Các hư hỏng, lỗi xảy ra do lắp đặt không đúng hướng dẫn và khuyến cáo của nhà sản xuất.
 - Sử dụng không đúng yêu cầu kỹ thuật theo khuyến cáo của nhà sản xuất:
 - Không sử dụng muối chuyên dụng dành cho máy rửa chén bát, gây đóng cặn bit tắc hệ thống bơm rửa khi sử dụng lâu ngày.
 - Cài đặt mức muối không phù hợp với nguồn nước khu vực, gây kết tủa sương mờ trắng trên đồ rửa, nguyên nhân do thừa muối hoặc dư cặn kim loại trong nước cứng.
 - Cài đặt mức bóng không phù hợp, gây nhờn hoặc làm giảm kết quả khô của bát đĩa.
 - Không sử dụng chất rửa chuyên dụng, xếp đồ rửa không đúng cách làm giảm hiệu quả làm việc của máy.
 - Không gạt thức ăn thừa trước khi xếp đồ dẫn đến tắc tay quay phun nước; không vệ sinh hố rác định kỳ, khiến cho việc rửa bát không hiệu quả hoặc gây tắc, kẹt, lỗi bơm xả khi những thức ăn thừa nhỏ bị lọt xuống (gây lỗi E1).
 - Không vệ sinh màng lọc dây cấp nước định kỳ sau thời gian dài sử dụng gây cặn bẩn bám, ảnh hưởng quá trình hoạt động của máy, dẫn tới hỏng dây cấp, van cấp (gây lỗi E2).
- (Đọc kỹ phần Trước khi vận hành máy, Những lưu ý khi xếp đồ vào máy và Hướng dẫn vệ sinh trong HDSD).**
- Các hư hỏng do chiến tranh, thiên tai hay chuột bọ, côn trùng xâm nhập gây ra.
 - Tự ý sửa chữa mà chưa có sự đồng ý từ **RICHBORN** hoặc đại diện được ủy quyền từ chính hãng.

Những vấn đề thường gặp vui lòng gọi hỗ trợ từ xa:

1. Máy rửa không sạch: Vẫn còn dầu mỡ thức ăn

- Kiểm tra: Tắc bộ tay quay phun, giỏ lọc rác trong máy bẩn, bám dính nhiều dầu mỡ.
- Không sử dụng chất trợ xả chuyên dụng, cài đặt mức trợ xả chưa hợp lý.
- Sử dụng sai chất rửa hoặc định lượng không phù hợp.
- Xếp chén bát không đúng cách, xếp chồng đồ vật lên nhau, xếp úp, xếp sát không đủ độ nghiêng cản trở tia nước không phun tới, không bao phủ mạnh được tới các đồ rửa.
- Xếp đồ cống kênh làm chặn tay quay phun, chặn nắp bật chất rửa dẫn đến ảnh hưởng hiệu quả làm việc của máy.
- Chọn chương trình rửa không phù hợp.
- Không gạt rác thừa, không xử lý trước những vết bám khó đi. Đối với các vết cháy khét, cặn bẩn cáu cạch, đặc biệt đồ ăn gốc protein: xương, thịt, cua, trứng và đồ ăn gốc tinh bột: xôi, cơm... cần ngâm tráng hoặc cọ bằng tay trước khi xếp vào máy.

2. Máy rửa không sạch: Đồ rửa bị nhờn

- Cài đặt mức chất trợ xả cao.
- Dư lượng chất rửa quá nhiều.

3. Máy rửa không sạch: Đồ rửa bị trắng

- Không sử dụng muối chuyên dụng hoặc cài đặt mức muối chưa phù hợp.
- Đồ muối xong không chạy chương trình tráng máy.
- Kiểm tra nắp muối có bị lệch ren, thiếu doăng cao su không?

4. Chén bát không khô sau khi rửa xong

- Đồ rửa là nhựa, gỗ hoặc các chất liệu kém bay hơi, đồ vật không được khuyến cáo dành cho máy rửa chén bát.
- Xếp chén bát không đúng cách, xếp úp ngang hoặc ngửa gây đọng nước nhiều, ảnh hưởng đến quá trình bay hơi.
- Không sử dụng chất trợ xả hoặc mức cài đặt chưa phù hợp.
- Mở cửa ngay sau khi kết thúc chương trình, nên chờ ít nhất 30 phút hiệu quả khô sẽ tốt hơn.
- Kiểm tra xem có tắt quạt Fan không (model sấy khí nóng PTC)

Lưu ý: Chén bát sành sứ, thủy tinh, inox khô nhưng hơi nước vẫn còn đọng ở cửa phía trong máy, khoang máy, trần máy và tay quay phun sau khi rửa xong là điều bình thường.

5. Đèn báo muối không tắt

- Sử dụng viên muối.
- Đồ muối không đủ định lượng.

6. Máy báo lỗi Nước đầu vào yếu

- Chưa mở van cấp nước.
- Hệ thống nước đầu vào trực trực hoặc bị mất nước, bể chứa hết nước.
- Dây cấp nước bị gấp, đi đường quanh co gấp khúc.
- Màng lọc dây cấp nước và van đầu nước bị kết tủa.

7. Máy báo lỗi Không thoát nước

- Dây xả nước bị tắc do bị gấp, bị chặn dè lên.
- Hệ thống tổng thoát xả nước thải bị tắc.
- Hồ lọc rác nhiều cặn thức ăn, dầu mỡ hoặc dị vật, làm bít lỗ thoát nước thải.
- Có dị vật rơi xuống và gây kẹt bơm xả.
- Khởi động chương trình mới để xem có phải máy bị dừng hoạt động giữa chừng hay không?

8. Máy báo lỗi Tràn nước, không hoạt động được

- Kiểm tra đường thoát xả và hệ thống siphon có bị tắc không?
- Dây xả không treo hoặc treo cao quá 60cm, gây tràn ngược nước vào máy?
- Nghiêng máy 45 độ ra sau để thoát nước trong máy rồi khởi động lại.

9. Máy bị rò rỉ nước không báo lỗi, vẫn hoạt động được

- Phía trước: Kiểm tra gioăng cửa mòn, thủng.
- Phía sau: Dây thải nước, dây cấp nước bị thủng hoặc bị tuột khỏi vị trí lắp đặt ban đầu?
- Kiểm tra máy có đặt cân bằng không? Căn chỉnh chân trước cao hơn chân sau.
- Kiểm tra tay quay phun có bị nứt không?

10. Máy rửa chén bát không có điện kết nối

- Hệ thống điện, ổ điện gặp trục trặc.
- Dây cắm điện bị tuột, rơi khỏi ổ điện.

Trên đây là một trong số những vấn đề phát sinh do người sử dụng lắp đặt và vận hành chưa đúng cách hay gặp phải. Kỹ thuật RICHBORN sẽ hỗ trợ tư vấn từ xa hoàn toàn miễn phí, phối hợp giải quyết cùng khách hàng.

Nếu khách hàng yêu cầu Kỹ thuật RICHBORN đến tận nơi để xử lý hoặc nếu Kỹ thuật RICHBORN tới bảo hành những lỗi mà nguyên nhân xuất phát từ những vấn đề kể trên, xin vui lòng thanh toán khoản chi phí phù hợp do Công ty chúng tôi quy định.



RICHBORN

현명한 삶. 현명한 선택

Thank you for choosing a RICHBORN professional kitchen appliance! Following the instructions in this owner's manual, you are about to see how easy and quick it is to prepare delicious meals. Please read all safety information, warnings, and operational guides before getting started.

RICHBORN chân thành cảm ơn bạn đã tin tưởng và lựa chọn sản phẩm của chúng tôi! Nhà sản xuất xin khước từ mọi trách nhiệm nếu khách hàng không tuân thủ đúng những hướng dẫn về cách lắp đặt, vận hành, vệ sinh bảo dưỡng sản phẩm đã được in trong cuốn sách nhỏ này. Nếu bạn cần bất kỳ sự giúp đỡ kỹ thuật hay muốn biết thêm thông tin về sản phẩm xin hãy liên hệ với chúng tôi:

Công ty TNHH TM & ĐT Trường Phúc

Nhà phân phối độc quyền các sản phẩm mang thương hiệu
RICHBORN tại Việt Nam
Số 77/264/21 Âu Cơ, Phường Nhật Tân, Quận Tây Hồ, Hà Nội
CSKH: 1900 8129
E-mail: info@richborn.vn
Website: <https://richborn.vn>